

EOB6850BOX



---

PL Piekarnik

Instrukcja obsługi



**Electrolux**

## SPIS TREŚCI

1. INFORMACJE DOTYCZĄCE BEZPIECZEŃSTWA.....	3
2. WSKAZÓWKI DOTYCZĄCE BEZPIECZEŃSTWA.....	4
3. OPIS URZĄDZENIA.....	7
4. PANEL STEROWANIA.....	8
5. PRZED PIERWSZYM UŻYCIEM.....	10
6. CODZIENNA EKSPLOATACJA.....	10
7. FUNKCJE ZEGARA.....	15
8. PROGRAMY AUTOMATYCZNE.....	17
9. KORZYSTANIE Z AKCESORIÓW.....	18
10. DODATKOWE FUNKCJE.....	21
11. WSKAZÓWKI I PORADY.....	23
12. KONSERWACJA I CZYSZCZENIE.....	39
13. ROZWIĄZYWANIE PROBLEMÓW.....	44
14. INSTALACJA.....	46
15. EFEKTYWNOŚĆ ENERGETYCZNA.....	47

## Z MYŚLĄ O TOBIE

Dziękujemy za zakup urządzenia Electrolux. Jest ono owocem dziesięcioleci doświadczeń i innowacji. To pomysłowe i stylowe urządzenie zostało zaprojektowane z myślą o Tobie. Używając je, możesz mieć zawsze pewność uzyskania wspaniałych efektów.

Witamy w świecie marki Electrolux!

**Zapraszamy na naszą witrynę internetową, aby:**



Otrzymać wskazówki dotyczące użytkowania, broszury, pomoc w rozwiązywaniu problemów oraz informacje dotyczące serwisu:

**[www.electrolux.com/webselfservice](http://www.electrolux.com/webselfservice)**



Zarejestrować swój produkt i uprościć jego obsługę serwisową:

**[www.registerelectrolux.com](http://www.registerelectrolux.com)**



Nabyć akcesoria, materiały eksploatacyjne i oryginalne części zamienne do swojego urządzenia:

**[www.electrolux.com/shop](http://www.electrolux.com/shop)**

## OBSŁUGA KLIENTA

Zalecamy stosowanie oryginalnych części zamiennych.

Kontaktując się z autoryzowanym centrum serwisowym, należy przygotować poniższe dane: model, numer produktu, numer seryjny.

Stosowne informacje można znaleźć na tabliczce znamionowej.

 Ostrzeżenie / Przestroga – Informacje dotyczące bezpieczeństwa

 Ogólne informacje i wskazówki

 Informacje dotyczące środowiska naturalnego

Producent zastrzega sobie możliwość wprowadzenia zmian bez wcześniejszego powiadomienia.

## 1. ⚠ INFORMACJE DOTYCZĄCE BEZPIECZEŃSTWA

Przed przystąpieniem do instalacji i rozpoczęciem eksploatacji urządzenia należy uważnie zapoznać się z załączoną instrukcją obsługi. Producent nie odpowiada za obrażenia ciała ani szkody spowodowane nieprawidłową instalacją lub eksploatacją urządzenia. Należy zachować instrukcję obsługi w bezpiecznym i łatwo dostępnym miejscu do wykorzystania w przyszłości.

### 1.1 Bezpieczeństwo dzieci i osób o ograniczonych zdolnościach ruchowych, sensorycznych lub umysłowych

- Urządzenie mogą obsługiwać dzieci po ukończeniu ósmego roku życia oraz osoby niepełnosprawne, jeśli będą one nadzorowane lub zostaną poinstruowane w zakresie bezpiecznego korzystania z urządzenia i będą świadome związanych z tym zagrożeń.
- Nie należy pozwalać, aby dzieci bawiły się urządzeniem.
- Przechowywać opakowanie w miejscu niedostępnym dla dzieci lub pozbyć się go w odpowiedni sposób.
- Dzieci i zwierzęta nie powinny zbliżać się do pracującego lub stygnącego urządzenia. Łatwo dostępne elementy urządzenia mocno się nagrzewają.
- Jeśli urządzenie jest wyposażone w blokadę uruchomienia, zaleca się jej włączenie.
- Dzieci nie powinny zajmować się czyszczeniem ani konserwacją urządzenia bez odpowiedniego nadzoru.
- Dzieci w wieku do 3 lat nie powinny zbliżać się do urządzenia podczas jego pracy.

### 1.2 Ogólne zasady bezpieczeństwa

- Instalacji urządzenia i wymiany jego przewodu zasilającego może dokonać wyłącznie osoba o odpowiednich kwalifikacjach.

- **OSTRZEŻENIE:** Urządzenie oraz jego nieosłonięte elementy nagrzewają się podczas pracy do wysokiej temperatury. Należy zachować ostrożność, aby uniknąć kontaktu z elementami grzejnymi. Dzieci poniżej 8 roku życia nie powinny znajdować się w pobliżu urządzenia, jeśli nie są pod stałym nadzorem.
- Podczas wyjmowania i wkładania akcesoriów lub naczyń należy zawsze używać rękawic kuchennych.
- Przed przystąpieniem do konserwacji urządzenia należy odłączyć je od zasilania.
- Aby uniknąć porażenia prądem, przed przystąpieniem do wymiany żarówki należy upewnić się, że urządzenie jest wyłączone.
- Nie czyścić urządzenia za pomocą myjek parowych.
- Do czyszczenia szyb w drzwiach nie należy używać ściernych środków czyszczących ani ostrych, metalowych myjek, ponieważ mogą one porysować powierzchnię, co może skutkować pęknięciem szkła.
- Jeśli przewód zasilający jest uszkodzony, musi wymienić go producent, autoryzowane centrum serwisowe lub inna wykwalifikowana osoba, aby zapobiec zagrożeniu porażeniem prądem.
- Aby wymontować prowadnice blach, należy odciągnąć najpierw ich przednią, a następnie tylną część od bocznych ścianek. Zamontować prowadnice blach w odwrotnej kolejności.

## 2. WSKAZÓWKI DOTYCZĄCE BEZPIECZEŃSTWA

### 2.1 Instalacja



#### **OSTRZEŻENIE!**

Urządzenie może zainstalować wyłącznie wykwalifikowana osoba.

- Usunąć wszystkie elementy opakowania.
- Nie instalować ani nie używać uszkodzonego urządzenia.
- Należy postępować zgodnie z instrukcją instalacji dołączonej do urządzenia.
- Zachować ostrożność podczas przenoszenia urządzenia, ponieważ jest ono ciężkie. Należy zawsze stosować rękawice ochronne i mieć na stopach pełne obuwie.
- Nigdy nie ciągnąć urządzenia za uchwyt.
- Zachować minimalne odstępy od innych urządzeń i mebli.
- Należy zadbać o to, aby meble itp. znajdujące się obok urządzenia i nad nim spełniały odpowiednie wymogi bezpieczeństwa.

- Boki urządzenia powinny sąsiadować z urządzeniami lub meblami o tej samej wysokości.
- Urządzenie wyposażono w elektryczny układ chłodzenia. Wymaga on zasilania elektrycznego.

## 2.2 Podłączenie do sieci elektrycznej



### **OSTRZEŻENIE!**

Występuje zagrożenie pożarem i porażeniem prądem elektrycznym.

- Wszystkie połączenia elektryczne powinien wykonać wykwalifikowany elektryk.
- Urządzenie musi być uziemione.
- Należy upewnić się, że informacje o podłączeniu elektrycznym podane na tabliczce znamionowej są zgodne z parametrami instalacji zasilającej. W przeciwnym razie należy skontaktować się z elektrykiem.
- Należy używać wyłącznie prawidłowo zamontowanego gniazda elektrycznego z uziemieniem.
- Nie stosować rozgałęźników ani przedłużaczy.
- Należy zwrócić uwagę, aby nie uszkodzić wtyczki ani przewodu zasilającego. Wymiany przewodu zasilającego można dokonać wyłącznie w naszym autoryzowanym centrum serwisowym.
- Przewody zasilające nie mogą dotykać drzwi urządzenia, zwłaszcza gdy drzwi są mocno rozgrzane.
- Zarówno dla elementów znajdujących się pod napięciem, jak i zaizolowanych części, zabezpieczenie przed porażeniem prądem należy zamocować w taki sposób, aby nie można go było odłączyć bez użycia narzędzi.
- Podłączyć wtyczkę do gniazda elektrycznego dopiero po zakończeniu instalacji. Należy zadbać o to, aby w zainstalowanym urządzeniu wtyczka przewodu zasilającego była łatwo dostępna.
- Jeśli gniazdo elektryczne jest obluzowane, nie wolno podłączać do niego wtyczki.

- Odłączając urządzenie, nie ciągnąć za przewód zasilający. Należy zawsze ciągnąć za wtyczkę sieciową.
- Konieczne jest zastosowanie odpowiednich wyłączników obwodu zasilania: wyłączniki automatyczne, bezpieczniki topikowe (typu wykręcanego – wyjmowane z oprawki), wyłączniki różnicowoprądowe (RCD) oraz styczniki.
- W instalacji elektrycznej należy zastosować wyłącznik obwodu umożliwiający odłączenie urządzenia od zasilania na wszystkich biegunach. Wyłącznik obwodu musi mieć rozwarcie styków wynoszące minimum 3 mm.
- Urządzenie spełnia wymogi dyrektyw EWG.

## 2.3 Obsługa



### **OSTRZEŻENIE!**

Niebezpieczeństwo odniesienia obrażeń ciała, oparzenia, porażenia prądem lub wybuchu.

- Urządzenie jest przeznaczone wyłącznie do użytku domowego.
- Nie zmieniać parametrów technicznych urządzenia.
- Należy upewnić się, że otwory wentylacyjne są drożne.
- Nie pozostawiać włączonego urządzenia bez nadzoru.
- Wyłączyć urządzenie po każdym użyciu.
- Podczas pracy urządzenia należy zachować ostrożność przy otwieraniu jego drzwi. Może dojść do uwolnienia gorącego powietrza.
- Nie obsługiwać urządzenia mokrymi rękami lub jeśli ma ono kontakt z wodą.
- Nie opierać się o otwarte drzwi urządzenia.
- Nie używać urządzenia jako powierzchni roboczej ani miejsca do przechowywania przedmiotów.
- Należy ostrożnie otwierać drzwi urządzenia. Stosowanie składników zawierających alkohol może spowodować powstanie mieszanki alkoholu i powietrza.

- Podczas otwierania drzwi urządzenia nie wolno zbliżać do niego iskrzących przedmiotów ani otwartego płomienia.
- Nie umieszczaj w urządzeniu, na nim ani w jego pobliżu łatwopalnych substancji ani przedmiotów nasączonych łatwopalnymi substancjami.
- Nie używaj funkcji kuchenki mikrofalowej do wstępnego ogrzania piekarnika.



### **OSTRZEŻENIE!**

Występuje zagrożenie uszkodzenia urządzenia.

- Aby zapobiec uszkodzeniu lub odbarwieniu się emalii:
  - Nie należy kłaść naczyń ani innych przedmiotów bezpośrednio na dnie urządzenia.
  - Nie należy kłaść folii aluminiowej bezpośrednio na dnie urządzenia.
  - Nie należy wlewać wody bezpośrednio do rozgrzanego urządzenia.
  - Nie należy pozostawiać wilgotnych naczyń ani potraw w urządzeniu po zakończeniu pieczenia.
  - Należy zachować ostrożność podczas wyjmowania i wkładania akcesoriów.
- Odbarwienie emalii nie ma wpływu na działanie urządzenia.
- Do pieczenia wilgotnych ciast należy używać głębokiej blachy. Sok z owoców może trwale zaplamieć emalię.
- Urządzenie jest przeznaczone wyłącznie do przyrządzania potraw. Nie wolno go używać do innych celów, takich jak np. ogrzewanie pomieszczeń.
- Podczas pieczenia drzwi piekarnika powinny być zawsze zamknięte.
- Jeśli urządzenie zainstalowano za ścianką meblową (np. za drzwiami szafki), drzwi nie wolno zamykać podczas użytkowania urządzenia. Połączenie wysokiej temperatury i wilgoci wewnątrz zamkniętego mebla może doprowadzić do uszkodzenia urządzenia, mebla lub podłogi. Nie zamykać drzwi szafki, aż urządzenie całkowicie ostygnie po użyciu.

## 2.4 Pieczenie parowe



### **OSTRZEŻENIE!**

Występuje zagrożenie poparzeniem i uszkodzenia urządzenia.

- Wydostająca się para może wywołać poparzenia:
  - Nie otwierać drzwi urządzenia podczas pieczenia parowego.
  - Po zakończeniu pieczenia parowego otworzyć drzwi z zachowaniem ostrożności.

## 2.5 Konserwacja i czyszczenie



### **OSTRZEŻENIE!**

Występuje zagrożenie odniesieniem obrażeń, pożarem lub uszkodzeniem urządzenia.

- Przed przystąpieniem do konserwacji należy wyłączyć urządzenie i wyjąć wtyczkę przewodu zasilającego z gniazda elektrycznego.
- Upewnić się, że urządzenie ostygło. Występuje zagrożenie pęknięciem szyb w drzwiach urządzenia.
- Jeśli szyba pęknie, należy ją niezwłocznie wymienić. Należy skontaktować się z autoryzowanym centrum serwisowym.
- Przy zdejściowaniu drzwi urządzenia należy zachować ostrożność. Drzwi są ciężkie!
- Aby zapobiec uszkodzeniu powierzchni urządzenia, należy regularnie ją czyścić.
- Czyścić urządzenie za pomocą wilgotnej szmatki. Stosować wyłącznie obojętne detergenty. Nie stosować produktów ściernych, myjek do szorowania, rozpuszczalników ani metalowych przedmiotów.
- Podczas stosowania aerozolu do piekarników należy przestrzegać wskazówek dotyczących bezpieczeństwa umieszczonych na opakowaniu.
- Nie używać do czyszczenia emalii katalitycznej (jeśli dotyczy) żadnych detergentów.

## 2.6 Wewnętrzne oświetlenie

- Żarówka zwykła lub halogenowa zastosowana w tym urządzeniu jest przeznaczona wyłącznie do urządzeń domowych. Nie należy używać jej do oświetlania pomieszczeń.



### **OSTRZEŻENIE!**

Niebezpieczeństwo porażenia prądem.

- Przed przystąpieniem do wymiany żarówki należy odłączyć urządzenie od źródła zasilania.
- Używać wyłącznie żarówek tego samego typu.

## 2.7 Utylizacja



### **OSTRZEŻENIE!**

Występuje zagrożenie odniesieniem obrażeń ciała lub uduszeniem.

- Odłączyć urządzenie od źródła zasilania.
- Odciąć przewód zasilający blisko urządzenia i oddać do utylizacji.
- Wymontować zatrzask drzwi, aby uniemożliwić zamknięcie się dziecka lub zwierzęcia w urządzeniu.

## 2.8 Serwis

- Należy skontaktować się z autoryzowanym punktem serwisowym, który naprawi urządzenie.
- Należy stosować wyłącznie oryginalne części zamienne.

# 3. OPIS URZĄDZENIA

## 3.1 Informacje ogólne

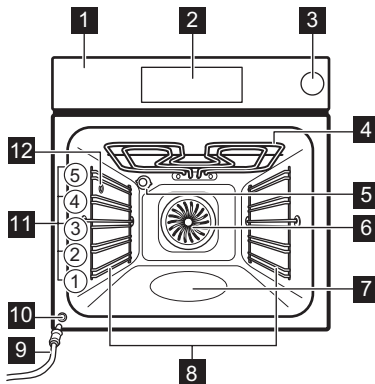

- 1 Panel sterowania
- 2 Sterowanie elektroniczne
- 3 Szuflada na wodę
- 4 Grzałka
- 5 Oświetlenie
- 6 Wentylator
- 7 Zbiornik systemu czyszczenia wodą
- 8 Prowadnice blach, wyjmowane
- 9 Rurka odpływowa
- 10 Zawór spustowy wody
- 11 Poziomy umieszczenia potraw
- 12 Otwór wlotowy pary

## 3.2 Akcesoria

- **Ruszt**  
Do ustawiania naczyń, form do ciast oraz do pieczenia mięs.
- **Blacha do pieczenia ciasta**  
Do pieczenia ciast i ciastek.
- **Głęboka blacha**

- Do pieczenia mięsa lub ciasta oraz do zbierania skapującego tłuszczu.
- **Prowadnice teleskopowe**  
Do umieszczania rusztów i blach.
- **Naczynie do potraw dietetycznych**  
Do użycia z funkcjami pieczenia parowego.

## 4. PANEL STEROWANIA

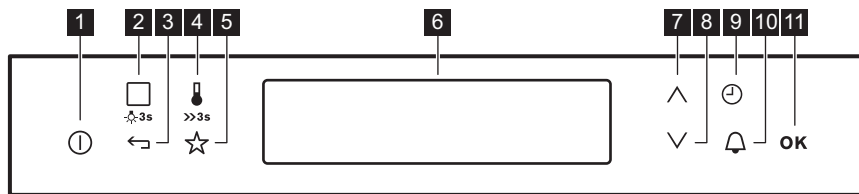

### 4.1 Sterowanie elektroniczne



Urządzenie obsługuje się, dotykając pól czujników.

Pole czujnika	Funkcja	Uwagi
1	WŁ. / WYŁ.	Włączanie i wyłączanie urządzenia.
2	Funkcje pieczenia lub Gotowania wspomaganie	Aby wybrać funkcję pieczenia, należy jednocześnie dotknąć pole czujnika: Gotowanie wspomaganie. Ponowne dotknięcie pola czujnika umożliwia przełączanie pomiędzy pozycjami menu: Funkcje pieczenia, Gotowanie wspomaganie. Aby włączyć lub wyłączyć oświetlenie piekarnika, należy dotknąć i przytrzymać pole czujnika przez 3 sekundy.
3	Przycisk Powrót	Powrót do poprzedniego poziomu menu. Aby wyświetlić menu główne, należy dotknąć pole czujnika i przytrzymać je przez 3 sekundy.
4	Wybór temperatury	Ustawianie temperatury lub wyświetlanie aktualnej temperatury w urządzeniu. Dotknąć i przytrzymać pole czujnika przez 3 sekundy, aby włączyć lub wyłączyć funkcję: Szybkie nagrzewanie.
5	Ulubione	Zapisywanie i dostęp do ulubionych programów.
6 -	Wyświetlacz	Przedstawia bieżące ustawienia urządzenia.
7	Przycisk W górę	Służy do przemieszczania się w górę menu.
8	Przycisk W dół	Służy do przemieszczania się w dół menu.
9	Godzina i dodatkowe funkcje	Ustawianie różnych funkcji. Gdy działa funkcja pieczenia, należy dotknąć pole czujnika, aby ustawić zegar funkcji: Blokada panelu, Ulubione, Pieczenie+utrzym. temp., Ustaw + start.







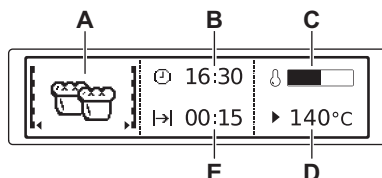





Pole czujnika	Funkcja	Uwagi
10 	Minutnik	Aby ustawić funkcję: Minutnik.
11 	OK	Potwierdzenie wyboru lub ustawienia.

## 4.2 Wyświetlacz



- A. Funkcja pieczenia
- B. Aktualna godzina
- C. Wskaźnik rozgrzania
- D. Temperatura
- E. Czas trwania lub czas zakończenia działania funkcji

### Inne wskazania wyświetlacza:

Symbol	Funkcja	Funkcja
	Minutnik	Funkcja jest włączona.
	Aktualna godzina	Wyświetlacz pokazuje aktualną godzinę.
	Czas	Wyświetlacz wskazuje wymagany czas pieczenia.
	Koniec	Wyświetlacz wskazuje czas zakończenia pieczenia.
	Temperatura	Na wyświetlaczu wskazywana jest temperatura.
	Wskazanie czasu	Wyświetlacz wskazuje czas działania funkcji pieczenia. Nacisnąć jednocześnie $\vee$ i $\wedge$ , aby wyzerować czas.
	Wskaźnik rozgrzania	Wyświetlacz wskazuje temperaturę w urządzeniu.
	Wskaźnik szybkiego grzania	Funkcja jest włączona. Zapewnia ona krótszy czas nagrzewania.
	Automatyka wagowa	Wskazanie informuje, że system automatycznego ważenia jest włączony lub można zmienić ciężar.
	Pieczenie+utrzym. temp.	Funkcja jest włączona.

## 5. PRZED PIERWSZYM UŻYCIEM



### OSTRZEŻENIE!

Patrz rozdział dotyczący bezpieczeństwa.

### 5.1 Czyszczenie wstępne

Wyjąć z urządzenia wszystkie akcesoria i prowadnice blach.



Patrz rozdział „Konserwacja i czyszczenie”.

Wyczyścić urządzenie i akcesoria przed pierwszym użyciem.

Umieścić akcesoria i wyjmowane prowadnice blach w początkowym położeniu.

### 5.2 Pierwsze podłączenie

Podłączając urządzenie do źródła zasilania lub po zaniku zasilania, należy ustawić język, kontrast wyświetlacza, jasność wyświetlacza oraz aktualną godzinę.

1. Nacisnąć  $\wedge$  lub  $\vee$ , aby ustawić wartość.
2. Nacisnąć OK, aby potwierdzić.

### 5.3 Wstępne nagrzewanie

Przed pierwszym użyciem należy wstępnie nagrzać puste urządzenie.

1. Wybrać funkcję: Górna/dolna grzałka  $\text{—}$  i maksymalną temperaturę.
2. Pozostawić włączone urządzenie na 1 godzinę.
3. Wybrać funkcję: Termoobiegi (☺) i maksymalną temperaturę.
4. Pozostawić włączone urządzenie na 15 minut.

Akcesoria mogą rozgrzać się mocniej niż zwykle. Z urządzenia może wydobywać się nieprzyjemny zapach i dym. Jest to normalne zjawisko. Należy zapewnić wystarczający dopływ świeżego powietrza do pomieszczenia.

## 6. CODZIENNA EKSPLOATACJA



### OSTRZEŻENIE!

Patrz rozdział dotyczący bezpieczeństwa.

### 6.1 Obsługa menu

1. Włączyć urządzenie.
2. Nacisnąć  $\vee$  lub  $\wedge$ , aby wybrać opcję menu.

### 6.2 Przegląd menu



#### Menu główne

Sym- bol	Pozycja menu	Zastosowanie
	Funkcje pieczenia	Zawiera listę funkcji pieczenia.
	Gotowanie wspomaganie	Zawiera listę programów automatycznych.
	Ulubione	Zawiera listę ulubionych programów pieczenia utworzonych przez użytkownika.















3. Nacisnąć OK, aby przejść do podmenu lub zaakceptować ustawienie.





Aby w dowolnej chwili powrócić do menu głównego, należy użyć  $\leftarrow$ .



Sym-bol	Pozycja menu	Zastosowanie
	Ustawienia podstawowe	Konfiguracja pozostałych ustawień.
	Specjalne	Zawiera listę dodatkowych funkcji pieczenia.

#### Podmenu opcji: Ustawienia podstawowe









Sym-bol	Podmenu	Opis
	Ustaw aktualną godzinę	Ustawianie aktualnej godziny na zegarze.
	Wskazanie czasu	Gdy opcja jest WŁĄCZONA, po wyłączeniu urządzenia na wyświetlaczu widoczna jest aktualna godzina.
	Szybkie nagrzewanie	Gdy opcja jest WŁĄCZONA, funkcja zapewnia krótszy czas nagrzewania.
	Ustaw + start	Umożliwia ustawienie funkcji i włączenie jej w późniejszym czasie poprzez naciśnięcie dowolnego symbolu na panelu sterowania.
	Pieczenie+utrzym. temp.	Umożliwia utrzymywanie temperatury potrawy przez 30 minut po zakończeniu pieczenia.
	Wydłużenie czasu	Włącza i wyłącza funkcję wydłużenia czasu.
	Kontrast wyświetlacza	Stopniowa regulacja kontrastu wyświetlacza.
	Jasność wyświetlacza	Stopniowa regulacja jasności wyświetlacza.
	Język	Wybór języka komunikatów na wyświetlaczu.
	Głośność sygnału	Stopniowa regulacja głośności dźwięku przycisków oraz sygnałów.
	Dźwięki przycisków	Włączanie i wyłączenie dźwięku pól dotykowych. Nie można wyłączyć dźwięku towarzyszącemu dotknięciu pola WŁ./WYŁ.
	Alarm/sygnał błędu	Włączanie i wyłączenie sygnałów alarmowych.
	Tryb DEMO	Kod włączenia/wyłączenia: 2468
	Serwis	Wyświetlanie informacji o wersji oprogramowania i konfiguracji.
	Ustawienia fabryczne	Przywracanie ustawień fabrycznych.

## 6.3 Funkcje pieczenia

Funkcja pieczenia	Zastosowanie
 Termoobieg	Do jednoczesnego pieczenia na 3 poziomach i do suszenia żywności. Ustawić temperaturę o 20-40°C niższą niż dla funkcji: Górna/dolna grzałka.
 Termoobieg + parowe	Służy do pieczenia na parze. Funkcja umożliwia skrócenie czasu pieczenia oraz zachowanie witamin i składników odżywczych w potrawie. Wybrać funkcję i ustawić temperaturę w zakresie od 130°C do 230°C.
 Pizza	Do pieczenia pizzy, quiche i placków z wykorzystaniem pary.
 Górna/dolna grzałka	Do pieczenia mięsa lub ciasta na jednym poziomie.
 Termoobieg (niska temp.)	Do przyrządzania delikatnych, soczystych pieczeń.
 Grzałka dolna	Do pieczenia ciast na kruchym spodzie oraz do pasteryzowania żywności.
 Termoobieg + para	Oszczędzanie energii podczas pieczenia oraz do pieczenia w formach na jednym poziomie piekarnika. Na podstawie tej funkcji określana była klasa energetyczna urządzenia zgodnie z normą EN 60350-1. W celu uzyskania dodatkowych informacji o zalecanych ustawieniach należy zapoznać się z tabelami pieczenia.
 Pieczenie ekonomiczne	Użycie tej funkcji umożliwia zmniejszenie zużycia energii podczas pieczenia. W celu uzyskania dodatkowych informacji o zalecanych ustawieniach należy zapoznać się z tabelami pieczenia dotyczącymi odpowiedniej funkcji (Turbo grill).
 Potrawy mrożone	Do przyrządzania produktów gotowych, takich jak frytki, pieczone ziemniaki w ćwiartkach, sajgonki.
 Grill	Do grillowania płaskich potraw i opiekania chleba.
 Szybki grill	Do grillowania potraw płaskich w dużych ilościach i do opiekania chleba.

Funkcja pieczenia	Zastosowanie
 Turbo grill	Do pieczenia większych kawałków mięsa lub drobiu z kością na jednym poziomie. Również do przyrządzania zapiekanek i przyrumieniania.
 Regeneracja	Parowe odgrzewanie potraw zapobiega wysychaniu powierzchni oraz umożliwia delikatny i równomierny przepływ ciepła, wydobywając smak i aromat jak w świeżych potrawach. Tej funkcji można użyć do odgrzewania potraw bezpośrednio na talerzu. Jednocześnie można odgrzewać potrawy na więcej niż jednym talerzu, na różnych poziomach.

## 6.4 Specjalne

Funkcja pieczenia	Zastosowanie
 Chleb	Do wypieku chleba.
 Zapiekanki	Do przyrządzania takich potraw, jak lasagne czy zapiekanka ziemniaczana. Również zapiekanie i przyrumienianie.
 Wyrastanie ciasta	Do kontrolowanego wspomaganie wyrastania ciasta drożdżowego przed wypiekiem.
 Podgrzewanie talerzy	Do podgrzewania talerzy przed podaniem na stół.
 Pasteryzowanie	Do pasteryzowania przetworów z warzyw, np. pikli.
 Suszenie	Do suszenia pokrojonych owoców (np. jabłek, śliwek, brzoskwiń) oraz warzyw (np. pomidorów, cukinii lub grzybów).
 Podtrzymywanie temp.	Do utrzymywania temperatury potraw.
 Rozmrażanie	Tej funkcji można użyć do rozmrażania potraw mrożonych, takich jak warzywa i owoce. Czas rozmrażania uzależniony jest od ilości i grubości mrożonej potrawy.

## 6.5 Włączanie funkcji pieczenia

1. Włączyć urządzenie.
2. Wybrać menu: Funkcje pieczenia.
3. Nacisnąć **OK**, aby potwierdzić.
4. Wybrać funkcję pieczenia.
5. Nacisnąć **OK**, aby potwierdzić.
6. Ustawić temperaturę.
7. Nacisnąć **OK**, aby potwierdzić.

## 6.6 Pieczenie parowe

Pokrywa szuflady na wodę znajduje się w panelu sterowania.



### OSTRZEŻENIE!

Używać wyłącznie wody. Nie używać wody filtrowanej (demineralizowanej) ani destylowanej. Nie używać innych cieczy. Nie wlewać do szuflady na wodę łatwopalnych cieczy ani cieczy zawierających alkohol.

1. Przygotować potrawę w odpowiednim naczyniu.
2. Nacisnąć pokrywę szuflady na wodę, aby ją otworzyć.
3. Włączyć do szuflady na wodę około 900 ml wody.  
Taka ilość wody wystarcza na około 55-60 minut.
4. Wsunąć szufladę na wodę do pierwotnego położenia.
5. Włączyć urządzenie.
6. Wybrać funkcję pieczenia parowego i ustawić temperaturę.
7. W razie potrzeby ustawić funkcję  
Czas  $\rightarrow$  | lub Koniec  $\rightarrow$  |.



Gdy generator pary jest pusty, rozlega się sygnał dźwiękowy.

Po upływie czasu pieczenia rozlegnie się sygnał dźwiękowy.

8. Wyłączyć urządzenie.
9. Opróżnić zbiornik na wodę po każdym pieczeniu parowym. Patrz „Opróżnianie zbiornika na wodę”.



### UWAGA!

Urządzenie jest gorące. Występuje zagrożenie poparzeniem. Zachować ostrożność podczas opróżniania zbiornika na wodę.

Pozostawić otworne drzwi urządzenia, aby umożliwić jego całkowite wyschnięcie.



### OSTRZEŻENIE!

Odczekać co najmniej 60 minut po zakończeniu pieczenia parowego, aby uniknąć wypływania gorącej wody przez zawór spustowy wody.

## 6.7 Informacja o pustym zbiorniku

Wyświetlacz pokazuje: Brak wody i emitowany jest sygnał dźwiękowy, gdy zbiornik jest pusty i konieczne jest uzupełnienie wody.

Więcej informacji na ten temat znajduje się w rozdziale „Pieczenie parowe”.

## 6.8 Informacja o pełnym zbiorniku

Gdy na wyświetlaczu pojawi się komunikat: Zbiornik na wodę pełny, można korzystać z pieczenia parowego.

Gdy zbiornik jest pełny, emitowany jest sygnał dźwiękowy.



Po nalaniu do zbiornika zbyt dużej ilości wody, jej nadmiar przelewa się przez otwór bezpieczeństwa na dno piekarnika. Wyrzucić wodę gąbką lub ściereczką.

## 6.9 Opróżnianie zbiornika na wodę



### UWAGA!

Przed opróżnieniem zbiornika należy upewnić się, że urządzenie ostygło.

Opróżnić zbiornik na wodę po każdym użyciu funkcji pieczenia parowego.

1. Przygotować rurkę odpływową (C), która znajduje się w opakowaniu z instrukcją obsługi. Założyć złączkę (B) na jeden z końców rurki odpływowej.

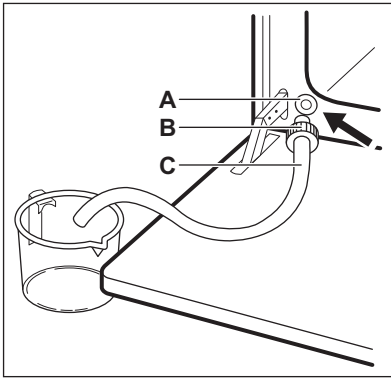

2. Umieścić drugi koniec rurki odpływowej (C) w pojemniku. Umieścić pojemnik poniżej zaworu spustowego (A).
3. Otworzyć drzwi piekarnika i umieścić złączkę (B) w zaworze spustowym (A).
4. Naciskać wielokrotnie złączkę podczas opróżniania zbiornika.

**i** W zbiorniku nadal może znajdować się pewna ilość wody, jeśli na wyświetlaczu widoczny jest komunikat: Brak wody. Należy zaczekać, aż woda przestanie wypływać z zaworu spustowego.

5. Po usunięciu wody wyjąć złączkę z zaworu.

**i** Nie używać raz wykorzystanej wody do ponownego napełnienia zbiornika.

## 6.10 Wskaźnik rozgrzania

Po włączeniu funkcji pieczenia na wyświetlaczu pojawia się pasek. Pasek sygnalizuje wzrost temperatury piekarnika. Po osiągnięciu właściwej temperatury rozlega się trzykrotnie sygnał dźwiękowy, pasek przez chwilę miga, a następnie znika.

## 6.11 Wskaźnik szybkiego grzania

Ta funkcja zapewnia krótszy czas nagrzewania.

**i** Nie wkładać żywności do piekarnika, gdy włączona jest funkcja szybkiego nagrzewania.



Aby włączyć tę funkcję, należy przytrzymać **»»»** przez 3 sekundy. Wskaźnik nagrzewania zmieni wygląd.

## 6.12 Ciepło resztkowe

Po wyłączeniu urządzenia na wyświetlaczu pokazywany jest poziom ciepła resztkowego. Ciepło resztkowe można wykorzystać do utrzymania temperatury potraw.

# 7. FUNKCJE ZEGARA

## 7.1 Tabela funkcji zegara

Funkcja zegara	Zastosowanie
 Minutnik	Służy do odliczania ustawionego czasu (maksymalnie 2 godziny i 30 minut). Funkcja nie ma wpływu na działanie urządzenia.  Włączyć funkcję za pomocą  . Nacisnąć <b>^</b> lub <b>v</b> , aby ustawić minuty, a następnie nacisnąć <b>OK</b> , aby rozpocząć odliczanie.

Funkcja zegara	Zastosowanie
→  Czas	Służy do ustawiania czasu pracy urządzenia (maksymalnie 23 godziny i 59 minut).
→  Koniec	Służy do ustawiania czasu wyłączenia funkcji pieczenia (maksymalnie 23 godziny i 59 minut).

Po ustawieniu czasu dla funkcji zegara odliczanie czasu rozpoczyna się po upływie 5 sekund.





Przy korzystaniu z funkcji zegara: Czas, Koniec urządzenie wyłącza grzałki po upływie 90% ustawionego czasu. Urządzenie wykorzystuje ciepło resztkowe, kontynuując proces pieczenia do końca ustawionego czasu (od 3 do 20 minut).

## 7.2 Ustawianie funkcji zegara



Przed użyciem funkcji: Czas, Koniec należy najpierw ustawić funkcję pieczenia i temperaturę. Urządzenie wyłączy się automatycznie. Można jednocześnie użyć funkcji: Czas i Koniec, jeśli urządzenie ma włączyć i wyłączyć się automatycznie w późniejszym czasie.

1. Ustawić funkcję pieczenia.
2. Nacisnąć kilkakrotnie , aż na wyświetlaczu pojawi się żądana funkcja zegara i odpowiedni symbol.
3. Nacisnąć  lub , aby ustawić żądany czas.
4. Nacisnąć **OK**, aby potwierdzić. Gdy upłynie czas pieczenia, zostanie wyemitowany sygnał dźwiękowy. Urządzenie wyłączy się. Na wyświetlaczu pojawi się komunikat.
5. Nacisnąć dowolny symbol, aby wyłączyć sygnał dźwiękowy.

## 7.3 Pieczenie+utrzym. temp.

Warunki działania funkcji:

- Ustawiona temperatura musi przekraczać 80°C.
- Funkcja: Czas jest ustawiona.

Funkcja: Pieczenie+utrzym. temp. umożliwia utrzymywanie temperatury gotowej potrawy na poziomie 80°C przez 30 minut. Funkcja włącza się po zakończeniu procesu pieczenia.

Funkcję można włączyć lub wyłączyć w menu: Ustawienia podstawowe.

1. Włączyć urządzenie.
2. Wybrać funkcję pieczenia.
3. Ustawić temperaturę powyżej 80°C.
4. Nacisnąć kilkakrotnie , aż na wyświetlaczu pojawi się wskazanie: Pieczenie+utrzym. temp..
5. Nacisnąć **OK**, aby potwierdzić. Gdy funkcja zakończy działanie, zostanie wyemitowany sygnał dźwiękowy.



Funkcja pozostaje nadal włączona w przypadku zmiany funkcji pieczenia.

## 7.4 Wydłużenie czasu

Funkcja: Wydłużenie czasu powoduje, że funkcja pieczenia jest kontynuowana po zakończeniu Czas.



Dotyczy wszystkich funkcji pieczenia z opcją Czas lub Automatyka wagowa.

1. Gdy upłynie czas pieczenia, zostanie wyemitowany sygnał dźwiękowy. Nacisnąć dowolny symbol. Na wyświetlaczu pojawia się komunikat.
2. Nacisnąć , aby włączyć lub , aby anulować.
3. Ustawić czas działania funkcji.
4. Nacisnąć **OK**.



## 8. PROGRAMY AUTOMATYCZNE



### OSTRZEŻENIE!

Patrz rozdział dotyczący bezpieczeństwa.

### 8.1 Programy automatyczne

Programy automatyczne oferują optymalne ustawienia dla każdego rodzaju mięsa oraz innych potraw.

- Programy do pieczenia mięsa z użyciem funkcji: Automatyka wagowa (menu: Gotowanie wspomagane) – funkcja automatycznie oblicza czas pieczenia. Aby jej użyć, wymagane jest wprowadzenie ciężaru potrawy.
- Automatyczne przepisy (menu: Gotowanie wspomagane) – funkcja wykorzystuje wcześniej zdefiniowane wartości dla potrawy. Przygotować potrawę zgodnie z przepisem z tej książki.

<b>Potrawy z użyciem funkcji: Automatyka wagowa</b>
Pieczeń wieprzowa
Pieczeń cielęca
Duszone mięso
Pieczeń z dziczyzny
Pieczeń jagnięca
Kurczak cały
Indyk cały
Kaczka cała
Gęś cała

### 8.2 Gotowanie wspomagane z opcją Automatyczne przepisy

Urządzenie umożliwia wybranie zaprogramowanych przepisów. Przepisy są ustalone i nie można ich zmieniać.

1. Włączyć urządzenie.
2. Wybrać menu: Gotowanie wspomagane. Nacisnąć **OK**, aby potwierdzić.

3. Wybrać kategorię i potrawę. Nacisnąć **OK**, aby potwierdzić.
4. Wybrać przepis. Nacisnąć **OK**, aby potwierdzić.



Podczas używania funkcji: Wybór ręczny w urządzeniu stosowane są ustawienia automatyczne. Można je zmienić podobnie jak inne funkcje.

### 8.3 Gotowanie wspomagane z opcją Automatyka wagowa

Ta funkcja automatycznie oblicza czas pieczenia. Aby jej użyć, należy wprowadzić ciężar produktu.

1. Włączyć urządzenie.
  2. Wybrać menu: Gotowanie wspomagane. Nacisnąć **OK**, aby potwierdzić.
  3. Wybrać kategorię i potrawę. Nacisnąć **OK**, aby potwierdzić.
  4. Wybrać funkcję: Automatyka wagowa. Nacisnąć **OK**, aby potwierdzić.
  5. Dotknąć  $\wedge$  lub  $\vee$ , aby ustawić ciężar produktu. Nacisnąć **OK**, aby potwierdzić.
- Rozpocznie się program automatyczny.
6. W dowolnej chwili można zmienić ciężar. Nacisnąć  $\wedge$  lub  $\vee$ , aby zmienić ciężar produktu.
  7. Gdy upłynie czas pieczenia, zostanie wyemitowany sygnał dźwiękowy. Nacisnąć dowolny symbol, aby wyłączyć sygnał dźwiękowy.



Korzystając z niektórych programów należy po 30 minutach obrócić potrawę. Na wyświetlaczu pojawi się przypomnienie.

## 9. KORZYSTANIE Z AKCESORIÓW



### OSTRZEŻENIE!

Patrz rozdział dotyczący bezpieczeństwa.

### 9.1 Wkładanie akcesoriów

Ruszt:

Wsunąć ruszt między prowadnice jednego z poziomów umieszczania potraw; upewnić się, że nóżki są skierowane w dół.

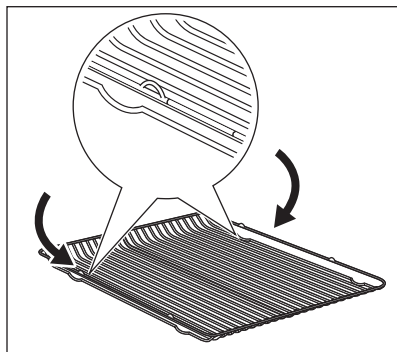

Głęboka blacha:

Wsunąć głęboką blachę między prowadnice jednego z poziomów umieszczania potraw.

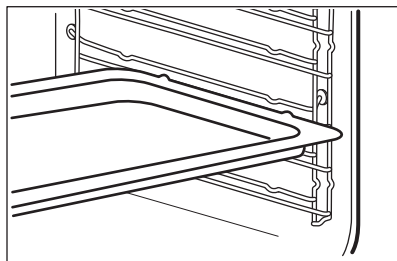

Ruszt wraz z głęboką blachą:

Wsunąć głęboką blachę między prowadnice blachy, a ruszt między prowadnice powyżej.

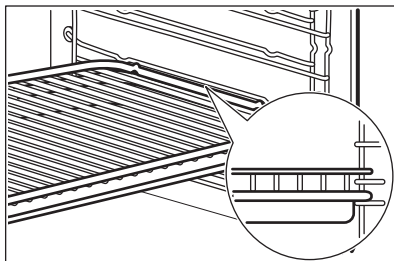

Wszystkie akcesoria mają na górnej stronie prawej i lewej krawędzi niewielkie występy poprawiające bezpieczeństwo. Występy służą także jako zabezpieczenie przed wypadnięciem. Wysoka krawędź wokół rusztu zapobiega zsuwaniu się naczyń.

### 9.2 Prowadnice teleskopowe



Należy zachować instrukcję instalacji prowadnic teleskopowych do wykorzystania w przyszłości.

Prowadnice teleskopowe ułatwiają wkładanie i wyjmowanie blach.



### UWAGA!

Nie myć prowadnic teleskopowych w zmywarce. Nie smarować prowadnic teleskopowych.

1. Wyciągnąć prawą i lewą prowadnicę teleskopową.

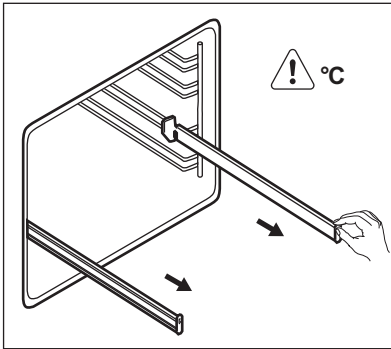

2. Umieścić ruszt na prowadnicach teleskopowych i ostrożnie wsunąć je do wnętrza urządzenia.

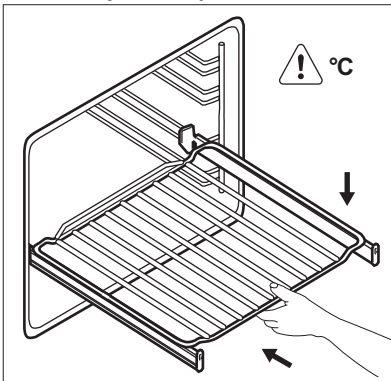

Przed zamknięciem drzwi upewnić się, że prowadnice teleskopowe zostały całkowicie wsunięte do wnętrza urządzenia.

### 9.3 Akcesoria do pieczenia parowego

#### Naczynie do potraw dietetycznych przeznaczone do użycia z funkcjami pieczenia parowego

Naczynie składa się ze szklanej miski, pokrywki w otworem na rurkę dyszy (C) oraz stalowego rusztu do umieszczenia na dnie naczynia.

#### Szklana miska (A)

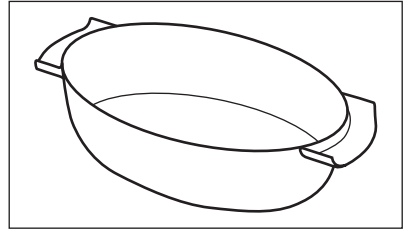

#### Pokrywka (B)

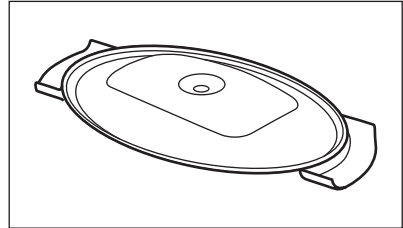

#### Dysza i rurka dyszy

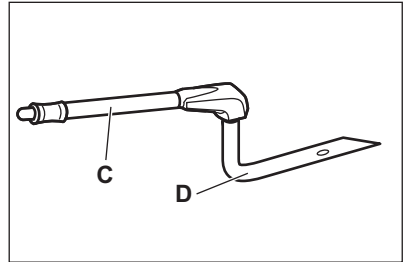

Literą „C” oznaczono rurkę dyszy do pieczenia parowego, a literą „D” – dyszę do bezpośredniego pieczenia parowego.

#### Rurka dyszy (C)

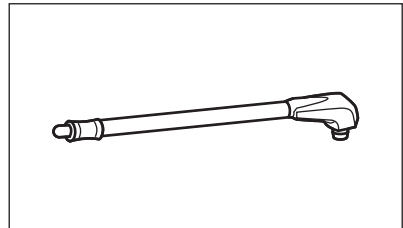

### Dysza do bezpośredniego pieczenia parowego (D)

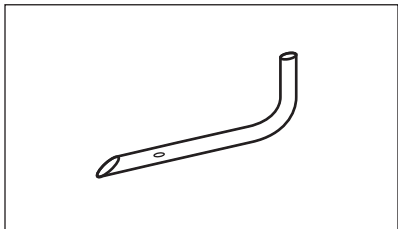

### Stalowy ruszt (E)

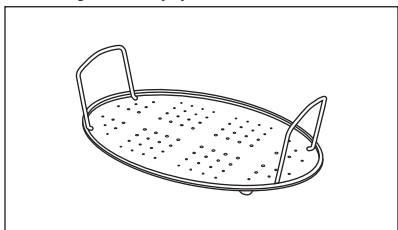

- Nie stawiać gorącego naczynia do pieczenia na zimnych / mokrych powierzchniach.

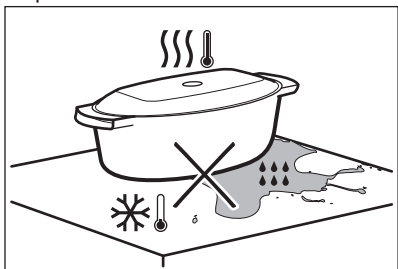

- Nie wlewać zimnej cieczy do gorącego naczynia do pieczenia.

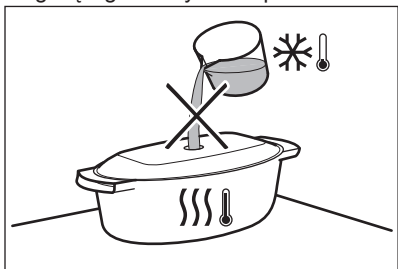

- Nie stawiać naczynia do pieczenia na rozgrzanej powierzchni gotowania.

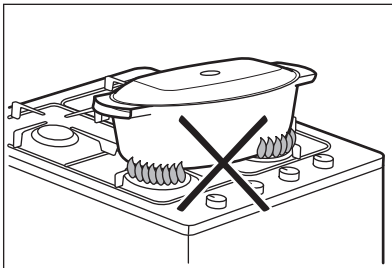

- Nie używać do czyszczenia naczynia ściernych środków czyszczących, szorstkich myjek ani proszków do czyszczenia.

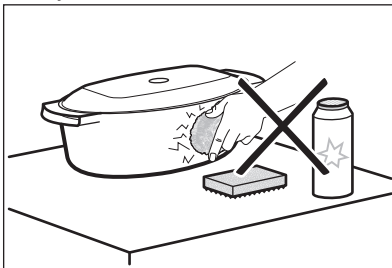

## 9.4 Pieczenie parowe w naczyniu do potraw dietetycznych

Umieścić potrawę na stalowym ruszcie w naczyniu do pieczenia i przykryć je pokrywką.

1. Umieścić rurkę dyszy w specjalnym otworze w pokrywce naczynia do potraw dietetycznych.

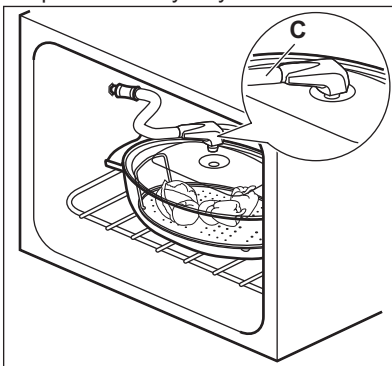

2. Umieścić naczynie do pieczenia na drugim poziomie od dołu.

3. Umieścić drugi koniec rurki dyszy w otworze wlotowym pary.

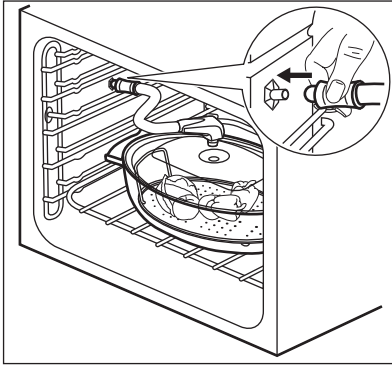

Uważać, aby nie przygnieść rurki dyszy. Nie może ona również dotykać grzałki w górnej części piekarnika.

4. Ustawić funkcję pieczenia parowego.

## 9.5 Bezpośrednie pieczenie parowe

Umieścić potrawę na stalowym ruszcie w naczyniu do pieczenia. Dodać niewielką ilość wody.



### UWAGA!

Nie przykrywać naczyńa pokrywką.



### OSTRZEŻENIE!

Zachować ostrożność, używając dyszy podczas pracy piekarnika. Aby dotknąć dyszy, gdy piekarnik jest gorący, należy założyć rękawice kuchenne. Jeśli nie używa się funkcji pieczenia parowego, należy wyjąć dyszę z piekarnika.



Rurka dyszy jest specjalnie przeznaczona do użycia w piekarniku i nie zawiera szkodliwych substancji.

1. Połączyć dyszę (D) z rurką dyszy (C). Umieścić drugi koniec rurki w otworze wlotowym pary.

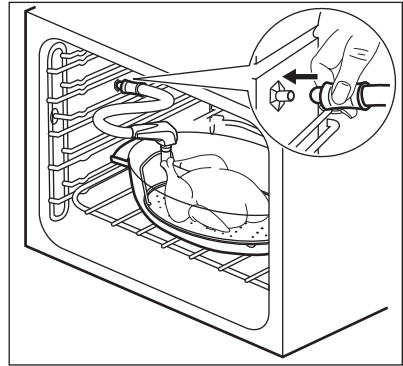

2. Umieścić naczynie do pieczenia na pierwszym lub drugim poziomie od dołu.

Uważać, aby nie przygnieść rurki dyszy. Nie może ona również dotykać grzałki w górnej części piekarnika.

3. Ustawić funkcję pieczenia parowego.

Piekąc potrawy takie, jak kurczak, kaczka, indyk czy duża ryba, należy umieścić dyszę (D) bezpośrednio w pustej przestrzeni w mięsie. Uważać, aby nie zatkać otworów.

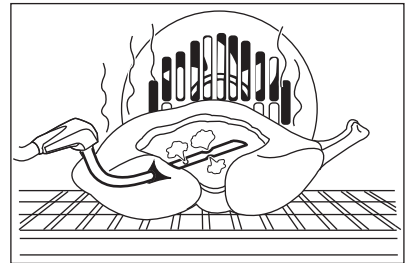

Więcej informacji na temat pieczenia parowego znajduje się w tabelach pieczenia dla funkcji pieczenia parowego w rozdziale „Wskazówki i porady”.







## 10. DODATKOWE FUNKCJE



### 10.1 Ulubione

W pamięci można zapisać ulubione ustawienia, np. czas pieczenia,

temperaturę lub funkcję pieczenia. Są one dostępne w menu: Ulubione. Można zapisać w pamięci 20 programów.



## Zapisywanie programu

1. Włączyć urządzenie.
2. Ustawić funkcję pieczenia lub program automatyczny.
3. Dotknąć kilka razy , aż na wyświetlaczu pojawi się: ZAPISZ.
4. Nacisnąć , aby potwierdzić.  
Na wyświetlaczu pojawi się pierwsza wolna pozycja pamięci.
5. Nacisnąć , aby potwierdzić.
6. Wprowadzić nazwę programu.  
Pierwsza litera będzie migać.
7. Dotknąć  lub , aby zmienić literę.
8. Nacisnąć .  
Zacznie migać następna litera.
9. W razie potrzeby powtórzyć krok 7.
10. Nacisnąć i przytrzymać , aby zapisać.

Można zastąpić wypełnione pozycje pamięci. Gdy na wyświetlaczu pojawi się pierwsza wolna pozycja pamięci, dotknąć  lub  i nacisnąć , aby zastąpić istniejący program.

Można zmienić nazwę programu w menu: Edycja nazwy programu.



## Włączanie programu

1. Włączyć urządzenie.
2. Wybrać menu: Ulubione.
3. Nacisnąć , aby potwierdzić.
4. Wybrać nazwę ulubionego programu.
5. Nacisnąć , aby potwierdzić.

Nacisnąć , aby przejść bezpośrednio do menu: Ulubione.

## 10.2 Użycie funkcji Blokada uruchomienia



Gdy funkcja Blokada uruchomienia jest aktywna, nie można przypadkowo włączyć urządzenia.



1. Dotknąć , aby włączyć wyświetlacz.
2. Dotknąć jednocześnie  i , aż na wyświetlaczu pojawi się komunikat.

Aby wyłączyć funkcję Blokada uruchomienia, należy powtórzyć krok 2.

## 10.3 Blokada panelu

Ta funkcja chroni przed przypadkową zmianą ustawień funkcji pieczenia. Funkcję można włączyć tylko podczas pracy urządzenia.

1. Włączyć urządzenie.
2. Ustawić funkcję pieczenia lub wybrać żądane ustawienie.
3. Nacisnąć kilkakrotnie , aż na wyświetlaczu pojawi się wskazanie: Blokada panelu.
4. Nacisnąć , aby potwierdzić.



Aby wyłączyć funkcję, należy nacisnąć . Na wyświetlaczu pojawi się komunikat. Nacisnąć ponownie , a następnie  w celu potwierdzenia.



Po wyłączeniu urządzenia funkcja również zostaje wyłączona.

## 10.4 Ustaw + start

Funkcja umożliwia ustawienie funkcji (lub programu) pieczenia i użycie jej w późniejszym czasie za jednym naciśnięciem symbolu.

1. Włączyć urządzenie.
2. Ustawić funkcję pieczenia.
3. Nacisnąć kilkakrotnie , aż na wyświetlaczu pojawi się wskazanie: Czas.
4. Ustawić czas.
5. Nacisnąć kilkakrotnie , aż na wyświetlaczu pojawi się wskazanie: Ustaw + start.
6. Nacisnąć , aby potwierdzić.

Nacisnąć dowolny symbol (z wyjątkiem ) , aby uruchomić funkcję: Ustaw + start. Zostanie uruchomiona ustawiona funkcja pieczenia.

Gdy funkcja pieczenia zakończy działanie, zostanie wyemitowany sygnał dźwiękowy.



- Blokada panelu działa, gdy funkcja pieczenia jest włączona.
- Menu: Ustawienia podstawowe umożliwia włączenie lub wyłączenie funkcji: Ustaw + start.

## 10.5 Samoczynne wyłączenie

Z powodów bezpieczeństwa urządzenie wyłącza się samoczynnie po upływie pewnego czasu, jeśli uruchomiona jest funkcja pieczenia, a żadne ustawienia nie są zmieniane.

Temperatura (°C)	Czas wyłączenia (godz.)
30 - 115	12.5
120 - 195	8.5
200 - 245	5.5
250 - maksimum	1.5



Funkcja samoczynnego wyłączenia nie działa z funkcjami: Oświetlenie piekarnika, Koniec, Czas.

## 10.6 Jasność wyświetlacza

Dostępne są dwa tryby jasności wyświetlacza:

- Jasność w nocy – gdy urządzenie jest wyłączone, jasność wyświetlacza jest

mniejsza w godzinach od 22:00 do 06:00.

- Jasność w dzień:
  - gdy urządzenie jest włączone;
  - gdy włączona jest jasność w nocy, dotknięcie dowolnego symbolu (z wyjątkiem WŁ./WYŁ.) powoduje przełączenie się wyświetlacza na 10 sekund do trybu jasności w dzień;
  - jeśli urządzenie jest wyłączone i została włączona funkcja: Minutnik. Gdy zakończy się działanie funkcji, wyświetlacz powraca do trybu jasności w nocy.

## 10.7 Wentylator chłodzący

Podczas pracy urządzenia wentylator chłodzący włącza się automatycznie, aby utrzymać powierzchnie urządzenia w niskiej temperaturze. Po wyłączeniu urządzenia wentylator chłodzący może nadal działać do czasu schłodzenia urządzenia.

## 10.8 Termostat bezpieczeństwa

Nieprawidłowe działanie urządzenia lub uszkodzone podzespoły mogą spowodować niebezpieczne przegrzanie urządzenia. Aby temu zapobiec, piekarnik wyposażono w termostat bezpieczeństwa, który w razie potrzeby wyłącza zasilanie. Po obniżeniu temperatury piekarnik automatycznie włączy się ponownie.

# 11. WSKAZÓWKI I PORADY



**OSTRZEŻENIE!**  
Patrz rozdział dotyczący bezpieczeństwa.



Temperatury i czasy pieczenia podane w tabelach mają wyłącznie charakter orientacyjny. Zależą one od przepisu, jakości oraz ilości użytych składników.

## 11.1 Wewnętrzna strona drzwi

**W niektórych modelach po wewnętrznej stronie drzwi urządzenia znajdują się:**

- numery poziomów piekarnika.
- informacje o funkcjach pieczenia, zalecanych poziomach umieszczania potraw i temperaturach dla popularnych potraw

## 11.2 Informacje ogólne

- W urządzeniu jest pięć poziomów. Poziomy umieszczenia potraw liczy się od dołu.
- Urządzenie wyposażono w specjalny układ obiegu powietrza oraz stałą recyrkulacji pary. System ten, dzięki obecności pary, umożliwia przygotowanie delikatnych potraw z chrupiącą skórką. Zmniejsza on do minimum czas pieczenia i zużycie energii.
- Wewnątrz urządzenia lub na szklanych drzwiach może skraplać się wilgoć. Jest to normalne zjawisko. Otwierając drzwi podczas pieczenia, należy zawsze odsunąć się od urządzenia. Aby ograniczyć zjawisko skraplania pary wodnej, należy uruchamiać urządzenie na 10 minut przed rozpoczęciem pieczenia.
- Wycierać nadmiar wilgoci po każdym użyciu urządzenia.
- Podczas pieczenia nie należy kłaść przedmiotów bezpośrednio na dnie urządzenia ani nie zakrywać jego elementów folią aluminiową. Może to wpłynąć na efekty pieczenia i spowodować uszkodzenie emaliowanej powłoki.

## 11.3 Pieczenie ciast

- Drzwi piekarnika nie należy otwierać przed upływem co najmniej 3/4 ustawionego czasu pieczenia.

## 11.6 Tabela pieczenia

### Ciasta

Produkt	Górna/dolna grzałka		Termoobieg		Czas (min)	Uwagi
	Temperatura (°C)	Poziom piekarnika	Temperatura (°C)	Poziom piekarnika		
Ciasta ucierane	170	2	160	3 (2 i 4)	45 - 60	W foremce do ciasta
Krucze ciasto	170	2	160	3 (2 i 4)	20 - 30	W foremce do ciasta

- Jeśli wykorzystywane są dwie blachy do pieczenia jednocześnie należy pozostawić jeden pusty poziom między nimi.

## 11.4 Pieczenie mięsa i ryb

- Do pieczenia bardzo tłustych potraw należy używać głębokiej blachy, aby nie dopuścić do trwałego zabrudzenia piekarnika.
- Po upieczeniu mięsa należy odczekać około 15 minut przed jego pokrojeniem, aby nie wyciekły soki.
- Aby uniknąć nadmiaru dymu w piekarniku podczas pieczenia, należy do głębokiej blachy wlać nieco wody. Aby zapobiec gromadzeniu się dymu, należy dolewać wody po trochu, za każdym razem, gdy wyparuje.

## 11.5 Czasy pieczenia

Czasy pieczenia zależą od rodzaju potrawy, jej konsystencji oraz ilości.

W początkowym okresie należy kontrolować wyniki pieczenia. Pozwoli to odnaleźć najlepsze ustawienia (mocy grzania, czasu pieczenia itp.) dla posiadanych naczyń, przepisów i ilości potraw pieczonych przy użyciu omawianego urządzenia.



Produkt	Górna/dolna grzałka		Termoobieg		Czas (min)	Uwagi
	Temperatura (°C)	Poziom piekarnika	Temperatura (°C)	Poziom piekarnika		
Sernik	170	1	165	2	80 - 100	W 26 cm foremce do ciasta
Jabłecznik (szarlotka) <sup>1)</sup>	170	2	160	2 (po lewej i po prawej)	80 - 100	W dwóch 20 cm foremkach do ciasta ustawionych na ruszcie
Strudel	175	3	150	2	60 - 80	Na blasze do pieczenia ciasta
Tarta z dżemem	170	2	165	2 (po lewej i po prawej)	30 - 40	W 26 cm foremce do ciasta
Biszkopt	170	2	150	2	40 - 50	W 26 cm foremce do ciasta
Keks / Ciasto owocowe <sup>1)</sup>	160	2	150	2	90 - 120	W 20 cm foremce do ciasta
Ciasto ze śliwkami <sup>1)</sup>	175	1	160	2	50 - 60	W formie do chleba
Małe ciasteczka – jeden poziom <sup>1)</sup>	170	3	150 - 160	3	20 - 30	Na blasze do pieczenia ciasta
Małe ciasteczka – dwa poziomy <sup>1)</sup>	-	-	140 - 150	2 i 4	25 - 35	Na blasze do pieczenia ciasta
Małe ciasteczka – trzy poziomy <sup>1)</sup>	-	-	140 - 150	1, 3 i 5	30 - 45	Na blasze do pieczenia ciasta

Produkt	Górna/dolna grzałka		Termoobieg		Czas (min)	Uwagi
	Temperatura (°C)	Poziom piekarnika	Temperatura (°C)	Poziom piekarnika		
Ciasteczka / ciasta przekładane – jeden poziom	140	3	140 - 150	3	25 - 45	Na blasze do pieczenia ciasta
Ciasteczka / ciasta przekładane – dwa poziomy	-	-	140 - 150	2 i 4	35 - 40	Na blasze do pieczenia ciasta
Ciasteczka / ciasta przekładane – trzy poziomy	-	-	140 - 150	1, 3 i 5	35 - 45	Na blasze do pieczenia ciasta
Bezy – jeden poziom	120	3	120	3	80 - 100	Na blasze do pieczenia ciasta
Bezy – dwa poziomy <sup>1)</sup>	-	-	120	2 i 4	80 - 100	Na blasze do pieczenia ciasta
Bułeczki <sup>1)</sup>	190	3	190	3	12 - 20	Na blasze do pieczenia ciasta
Eklery – jeden poziom	190	3	170	3	25 - 35	Na blasze do pieczenia ciasta
Eklery – dwa poziomy	-	-	170	2 i 4	35 - 45	Na blasze do pieczenia ciasta
Tarty płaskie	180	2	170	2	45 - 70	W 20 cm foremce do ciasta
Ciasto owocowe z dużą ilością owoców	160	1	150	2	110 - 120	W 24 cm foremce do ciasta

Produkt	Górna/dolna grzałka		Termoobieg		Czas (min)	Uwagi
	Temperatura (°C)	Poziom piekarnika	Temperatura (°C)	Poziom piekarnika		
Biskopt królowej Wiktorii <sup>1)</sup>	170	1	160	2 (po lewej i po prawej)	30 - 50	W 20 cm foremce do ciasta

<sup>1)</sup> Nagrzewać wstępnie piekarnik przez 10 minut.

### Chleb i pizza

Produkt	Górna/dolna grzałka		Termoobieg		Czas (min)	Uwagi
	Temperatura (°C)	Poziom piekarnika	Temperatura (°C)	Poziom piekarnika		
Biały chleb <sup>1)</sup>	190	1	190	1	60 - 70	1 - 2 bochenki po 500 g
Chleb żytni	190	1	180	1	30 - 45	W formie do chleba
Bułki <sup>1)</sup>	190	2	180	2 (2 i 4)	25 - 40	6 - 8 bułek na blasze do pieczenia ciasta
Pizza <sup>1)</sup>	230 - 250	1	230 - 250	1	10 - 20	Na blasze do pieczenia ciasta lub głębokiej blasze
Babeczki <sup>1)</sup>	200	3	190	3	10 - 20	Na blasze do pieczenia ciasta

<sup>1)</sup> Nagrzewać wstępnie piekarnik przez 10 minut.

### Zapiekanki

Produkt	Górna/dolna grzałka		Termoobieg		Czas (min)	Uwagi
	Temperatura (°C)	Poziom piekarnika	Temperatura (°C)	Poziom piekarnika		
Zapiekanka makaronowa	200	2	180	2	40 - 50	W formie

Produkt	Górna/dolna grzałka		Termoobieg		Czas (min)	Uwagi
	Temperatura (°C)	Poziom piekarnika	Temperatura (°C)	Poziom piekarnika		
Zapiekanka warzywna	200	2	175	2	45 - 60	W formie
Quiche <sup>1)</sup>	180	1	180	1	50 - 60	W formie
Lasagne <sup>1)</sup>	180 - 190	2	180 - 190	2	25 - 40	W formie
Cannelloni <sup>1)</sup>	180 - 190	2	180 - 190	2	25 - 40	W formie

<sup>1)</sup> Nagrzewać wstępnie piekarnik przez 10 minut.

### Mięso

Produkt	Górna/dolna grzałka		Termoobieg		Czas (min)	Uwagi
	Temperatura (°C)	Poziom piekarnika	Temperatura (°C)	Poziom piekarnika		
Wołowina	200	2	190	2	50 - 70	Na ruszcie
Wieprzowina	180	2	180	2	90 - 120	Na ruszcie
Cielęcina	190	2	175	2	90 - 120	Na ruszcie
Angielska pieczeń wołowa, lekko wypieczona	210	2	200	2	50 - 60	Na ruszcie
Angielska pieczeń wołowa, średnio wypieczona	210	2	200	2	60 - 70	Na ruszcie
Angielska pieczeń wołowa, dobrze wypieczona	210	2	200	2	70 - 75	Na ruszcie
Łopatka wieprzowa	180	2	170	2	120 - 150	Ze skórą

Produkt	Górna/dolna grzałka		Termoobieg		Czas (min)	Uwagi
	Temperatura (°C)	Poziom piekarnika	Temperatura (°C)	Poziom piekarnika		
Goleń wieprzowa	180	2	160	2	100 - 120	2 sztuki
Jagnięcina	190	2	175	2	110 - 130	Udziec
Kurczak	220	2	200	2	70 - 85	W całości
Indyk	180	2	160	2	210 - 240	W całości
Kaczka	175	2	220	2	120 - 150	W całości
Gęś	175	2	160	1	150 - 200	W całości
Królik	190	2	175	2	60 - 80	W kawałkach
Zając	190	2	175	2	150 - 200	W kawałkach
Bażant	190	2	175	2	90 - 120	W całości

### Ryba

Produkt	Górna/dolna grzałka		Termoobieg		Czas (min)	Uwagi
	Temperatura (°C)	Poziom piekarnika	Temperatura (°C)	Poziom piekarnika		
Pstrąg / Dorada	190	2	175	2	40 - 55	3 - 4 ryby
Tuńczyk / Łosoś	190	2	175	2	35 - 60	4 - 6 filetów

## 11.7 Grill



Przed rozpoczęciem pieczenia piekarnik należy nagrzewać przez 3 minuty.

Produkt	Ilość		Temperatura (°C)	Czas (min)		Poziom piekarnika
	Sztuki	Ilość (kg)		1. strona	2. strona	
Steki	4	0.8	maks.	12 - 15	12 - 14	4
Befszyki	4	0.6	maks.	10 - 12	6 - 8	4
Kielbaski	8	-	maks.	12 - 15	10 - 12	4

Produkt	Ilość		Tempera- tura (°C)	Czas (min)		Poziom piekarni- ka
	Sztuki	Ilość (kg)		1. strona	2. strona	
Kotlety wieprzowe	4	0.6	maks.	12 - 16	12 - 14	4
Kurczak (połówki)	2	1.0	maks.	30 - 35	25 - 30	4
Kebab	4	-	maks.	10 - 15	10 - 12	4
Pierś z kurczaka	4	0.4	maks.	12 - 15	12 - 14	4
Hamburger	6	0.6	maks.	20 - 30	-	4
Filet rybny	4	0.4	maks.	12 - 14	10 - 12	4
Zapiekane kanapki	4 - 6	-	maks.	5 - 7	-	4
Tosty	4 - 6	-	maks.	2 - 4	2 - 3	4

## 11.8 Turbo grill

### Wołowina

Produkt	Ilość	Temperatura (°C)	Czas (min)	Poziom piekarnika
Pieczeń wołowa lub filet, lekko wypieczone <sup>1)</sup>	na każdy cm grubości	190 - 200	5 - 6	1 lub 2
Pieczeń wołowa lub filet, średnio wypieczone <sup>1)</sup>	na każdy cm grubości	180 - 190	6 - 8	1 lub 2
Pieczeń wołowa lub filet, dobrze wypieczone <sup>1)</sup>	na każdy cm grubości	170 - 180	8 - 10	1 lub 2

<sup>1)</sup> Rozgrzać wstępnie piekarnik.

### Wieprzowina

Produkt	Ilość (kg)	Temperatura (°C)	Czas (min)	Poziom piekarnika
Łopatka, karkówka, szynka	1 - 1.5	160 - 180	90 - 120	1 lub 2
Kotlet, żeberka	1 - 1.5	170 - 180	60 - 90	1 lub 2
Klops	0.75 - 1	160 - 170	50 - 60	1 lub 2

Produkt	Ilość (kg)	Temperatura (°C)	Czas (min)	Poziom piekarnika
Golonka wieprzowa (obgotowana)	0.75 - 1	150 - 170	90 - 120	1 lub 2

### Cielęcina

Produkt	Ilość (kg)	Temperatura (°C)	Czas (min)	Poziom piekarnika
Pieczeń cielęca	1	160 - 180	90 - 120	1 lub 2
Gicz cielęca	1.5 - 2	160 - 180	120 - 150	1 lub 2

### Jagnięcina

Produkt	Ilość (kg)	Temperatura (°C)	Czas (min)	Poziom piekarnika
Udziec jagnięcy, pieczeń jagnięca	1 - 1.5	150 - 170	100 - 120	1 lub 2
Comber jagnięcy	1 - 1.5	160 - 180	40 - 60	1 lub 2

### Drób

Produkt	Ilość (kg)	Temperatura (°C)	Czas (min)	Poziom piekarnika
Kawałki drobiu	po 0,2 - 0,25	200 - 220	30 - 50	1 lub 2
Kurczak, polówka	po 0,4 - 0,5	190 - 210	35 - 50	1 lub 2
Kurczak, pularda	1 - 1.5	190 - 210	50 - 70	1 lub 2
Kaczka	1.5 - 2	180 - 200	80 - 100	1 lub 2
Gęś	3.5 - 5	160 - 180	120 - 180	1 lub 2
Indyk	2.5 - 3.5	160 - 180	120 - 150	1 lub 2
Indyk	4 - 6	140 - 160	150 - 240	1 lub 2

### Ryba

Produkt	Ilość (kg)	Temperatura (°C)	Czas (min)	Poziom piekarnika
Cała ryba	1 - 1.5	210 - 220	40 - 60	1 lub 2

## 11.9 Termoobieg + para



Podczas pieczenia drzwi urządzenia można otwierać tylko w razie konieczności.

Produkt	Temperatura (°C)	Czas (min)	Poziom piekarnika
Zapiekanka z makaronu	190 - 200	30 - 40	2
Zapiekanka ziemniaczana	180 - 200	60 - 75	2
Moussaka	150 - 170	60 - 75	2
Lasagne	170 - 190	55 - 70	2
Cannelloni	170 - 190	55 - 70	2
pudding chlebowy	170 - 190	45 - 60	2
pudding ryżowy	170 - 190	40 - 50	2
Ciasto z jabłkami	150 - 160	45 - 60	2
Biały chleb	180 - 190	45 - 55	2

### 11.10 Termoobieg (niska temp.)

Tę funkcję należy stosować do przyrządzania delikatnego, chudego mięsa lub ryb. Nie jest ona odpowiednia do przyrządzania takich potraw, jak mięso duszone w sosie własnym czy tłusta pieczeń wieprzowa.

W ciągu pierwszych 10 minut można ustawić temperaturę piekarnika w przedziale od 80°C do 150°C. Domyślna temperatura wynosi 90°C. Po ustawieniu temperatury piekarnik będzie kontynuował pieczenie w temperaturze

80°C. Nie należy używać tej funkcji do pieczenia drobiu.



Używając tej funkcji, należy zawsze piec potrawy pod przykryciem.

1. Obsmażyć mięso na patelni na płycie grzejnej przez 1-2 minuty po każdej stronie.
2. Umieścić gorącą patelnię z mięsem na ruszcie w piekarniku.
3. Wybrać funkcję: Termoobieg (niska temp.).

Produkt	Ilość (kg)	Temperatura (°C)	Czas (min)	Poziom piekarnika
Pieczeń wołowa	1 - 1.5	120	120 - 150	1
Filet wołowy	1 - 1.5	120	90 - 150	3
Pieczeń cielęca	1 - 1.5	120	120 - 150	1
Steki	0.2 - 0.3	120	20 - 40	3



## 11.11 Rozmrażanie

Produkt		Czas rozmrażania (min)	Dalszy czas rozmrażania (min)	Uwagi
Kurczak	1.0	100 - 140	20 - 30	Położyć kurczaka na odwróconym spodku i umieścić na dużym talerzu. Obrócić po upływie połowy czasu.
Mięso	1.0	100 - 140	20 - 30	Obrócić po upływie połowy czasu.
Mięso	0.5	90 - 120	20 - 30	Obrócić po upływie połowy czasu.
Pstrąg	1.50	25 - 35	10 - 15	-
Truskawki	3.0	30 - 40	10 - 20	-
Masło	2.5	30 - 40	10 - 15	-
Śmietana	2 x 2,0	80 - 100	10 - 15	Także lekko zmrożona śmietana daje się dobrze ubić.
Tort	1.4	60	60	-

## 11.12 Pasteryzowanie

- Należy stosować wyłącznie słoiki do pasteryzowania o tych samych rozmiarach.
- Nie stosować słoików z zamknięciem typu twist-off, zamknięciem bagnetowym ani puszek metalowych.
- Korzystając z tej funkcji, należy używać pierwszego poziomu piekarnika od dołu.
- Umieścić na blasze do pieczenia nie więcej niż sześć jednolitrowych słoików wekowych.
- Napełnić słoiki do takiego samego poziomu i zamknąć obejmami.
- Słoiki nie mogą się stykać.
- Na blachę do pieczenia ciasta wlać około 1/2 litra wody, aby zapewnić wystarczającą wilgotność w piekarniku.
- Gdy płyn w słoikach zacznie lekko wrzeć (po około 35-60 minutach w słoikach jednolitrowych), należy wyłączyć piekarnik lub zmniejszyć temperaturę do 100°C (patrz tabela).

### Owoce jagodowe

Produkt	Temperatura (°C)	Czas do zagotowania (min)	Dalsze gotowanie w temperaturze 100°C (min)
Truskawki / Jagody leśne / Maliny / Dojrzały agrest	160 - 170	35 - 45	-

**Owoce pestkowe**

Produkt	Temperatura (°C)	Czas do zagotowania (min)	Dalsze gotowanie w temperaturze 100°C (min)
Gruszki / Pigwy / Śliwki	160 - 170	35 - 45	10 - 15

**Warzywa**

Produkt	Temperatura (°C)	Czas do zagotowania (min)	Dalsze gotowanie w temperaturze 100°C (min)
Marchew <sup>1)</sup>	160 - 170	50 - 60	5 - 10
Ogórki	160 - 170	50 - 60	-
Pikle	160 - 170	50 - 60	5 - 10
Kalarepa / Groch / Szparagi	160 - 170	50 - 60	15 - 20

<sup>1)</sup> Pozostawić w piekarniku po jego wyłączeniu.

**11.13 Suszenie**

- Zakryć blachy pergaminem lub papierem śniadaniowym.
- Aby uzyskać lepszy rezultat, można zatrzymać proces w połowie czasu

suszenia, otworzyć drzwi i pozostawić na jedną noc w celu dokończenia suszenia.

**Warzywa**

Produkt	Temperatura (°C)	Czas (godz.)	Poziom piekarnika	
			1 pozycja	2 pozycje
Fasola	60 - 70	6 - 8	3	1 / 4
Papryka	60 - 70	5 - 6	3	1 / 4
Warzywa (kwaśne)	60 - 70	5 - 6	3	1 / 4
Grzyby	50 - 60	6 - 8	3	1 / 4
Zioła	40 - 50	2 - 3	3	1 / 4

**Owoce**

Produkt	Temperatura (°C)	Czas (godz.)	Poziom piekarnika	
			1 pozycja	2 pozycje
Śliwki	60 - 70	8 - 10	3	1 / 4
Morele	60 - 70	8 - 10	3	1 / 4
Krojone jabłka	60 - 70	6 - 8	3	1 / 4

Produkt	Temperatura (°C)	Czas (godz.)	Poziom piekarnika	
			1 pozycja	2 pozycje
Gruszki	60 - 70	6 - 9	3	1 / 4

## 11.14 Termoobieg + parowe

### Ciasta i ciastka

Produkt	Temperatura (°C)	Czas (min)	Poziom piekarnika	Uwagi
Ciasto z jabłkami <sup>1)</sup>	160	60 - 80	2	W 20 cm foremce do ciasta
Tarty	175	30 - 40	2	W 26 cm foremce do ciasta
Ciasto owocowe	160	80 - 90	2	W 26 cm foremce do ciasta
Biszkopt	160	35 - 45	2	W 26 cm foremce do ciasta
Panettone <sup>1)</sup>	150 - 160	70 - 100	2	W 20 cm foremce do ciasta
Ciasto ze śliwkami <sup>1)</sup>	160	40 - 50	2	W formie do chleba
Małe ciasteczka	150 - 160	25 - 30	3 (2 i 4)	Na blasze do pieczenia ciasta
Ciastka	150	20 - 35	3 (2 i 4)	Na blasze do pieczenia ciasta
Drożdżówki <sup>1)</sup>	180 - 200	12 - 20	2	Na blasze do pieczenia ciasta
Brioszki <sup>1)</sup>	180	15 - 20	3 (2 i 4)	Na blasze do pieczenia ciasta

<sup>1)</sup> Nagrzewać wstępnie piekarnik przez 10 minut.

### Zapiekanki

Produkt	Temperatura (°C)	Czas (min)	Poziom piekarnika	Uwagi
Z nadzieniem warzywnym	170 - 180	30 - 40	1	W formie
Lasagne	170 - 180	40 - 50	2	W formie
Zapiekanka ziemniaczana	160 - 170	50 - 60	1 (2 i 4)	W formie

**Mięso**

Produkt	Ilość (kg)	Temperatura (°C)	Czas (min)	Poziom piekarnika	Uwagi
Pieczeń wieprzowa	1.0	180	90 - 110	2	Na jednym ruszcie
Cielęcina	1.0	180	90 - 110	2	Na jednym ruszcie
Pieczeń wołowa – lekko wypieczona	1.0	210	45 - 50	2	Na jednym ruszcie
Pieczeń wołowa – średnio wypieczona	1.0	200	55 - 65	2	Na jednym ruszcie
Pieczeń wołowa – dobrze wypieczona	1.0	190	65 - 75	2	Na jednym ruszcie
Jagnięcina	1.0	175	110 - 130	2	Udziec
Kurczak	1.0	200	55 - 65	2	W całości
Indyk	4.0	170	180 - 240	2	W całości
Kaczka	2.0 - 2.5	170 - 180	120 - 150	2	W całości
Gęś	3.0	160 - 170	150 - 200	1	W całości
Królik	-	170 - 180	60 - 90	2	W kawałkach

**Ryba**

Produkt	Ilość (kg)	Temperatura (°C)	Czas (min)	Poziom piekarnika	Uwagi
Pstrąg	1.5	180	25 - 35	2	3-4 ryby
Tuńczyk	1.2	175	35 - 50	2	4-6 filetów
Morszczuk	-	200	20 - 30	2	-

**11.15 Pieczenie w naczyniu do potraw dietetycznych**

Użyć funkcji: Termoobieg + parowe.

**Warzywa**

Produkt	Temperatura (°C)	Poziom piekarnika
Brokuły, cząstki	130	20 - 25
Bakłażan	130	15 - 20

Produkt	Temperatura (°C)		Poziom piekarnika
Kalafior, różyczki	130	25 - 30	2
Pomidory	130	15	2
Białe szparagi	130	25 - 35	2
Zielone szparagi	130	35 - 45	2
Cukinia, krojona	130	20 - 25	2
Marchew	130	35 - 40	2
Koper	130	30 - 35	2
Kalarepa	130	25 - 30	2
Papryka pokrojona w paski	130	20 - 25	2
Pokrojony seler	130	30 - 35	2

### Mięso

Produkt	Temperatura (°C)	Czas (min)	Poziom piekarnika
Gotowana szynka	130	55 - 65	2
Gotowana pierś z kurczaka	130	25 - 35	2
Peklowany i lekko wędzony karczek wieprzowy	130	80 - 100	2

### Ryba

Produkt	Temperatura (°C)	Czas (min)	Poziom piekarnika
Pstrąg	130	25 - 30	2
Filet z łososa	130	25 - 30	2

### Przystawki

Produkt	Temperatura (°C)	Czas (min)	Poziom piekarnika
Ryż	130	35 - 40	2
Ziemniaki w mundurkach, średniej wielkości	130	50 - 60	2
Gotowane ziemniaki, ćwiartki	130	35 - 45	2
Polenta	130	35 - 45	2

## 11.16 Pizza



Przed rozpoczęciem pieczenia należy nagrzewać wstępnie piekarnik przez 10 minut.

Produkt	Temperatura (°C)	Czas (min)	Poziom piekarnika	Uwagi
Pizza (na cienkim spodzie)	200 - 220	15 - 25	1	Na blasze do pieczenia ciasta
Pizza (z dużą ilością dodatków)	200 - 220	20 - 30	1	Na blasze do pieczenia ciasta
Mini pizza	200 - 220	15 - 20	1	Na blasze do pieczenia ciasta
Ciasto z jabłkami	150 - 170	50 - 70	1	W 20 cm foremce do ciasta
Tarta	170 - 190	35 - 50	1	W 26 cm foremce do ciasta
Tarta cebulowa	200 - 220	20 - 30	2	Na blasze do pieczenia ciasta

## 11.17 Regeneracja



Przed rozpoczęciem pieczenia należy nagrzewać wstępnie piekarnik przez 10 minut.

Produkt	Temperatura (°C)	Czas (min)	Poziom piekarnika
Casserole/zapiekanek	130	15 - 25	2
Makaron z sosem	130	10 - 15	2
Przystawki (np. ryż, ziemniaki, makaron)	130	10 - 15	2
Dania na jednym talerzu	130	10 - 15	2
Mięso	130	10 - 15	2
Warzywa	130	10 - 15	2

## 11.18 Chleb



Przed rozpoczęciem pieczenia należy nagrzewać wstępnie piekarnik przez 10 minut.

Produkt	Ilość (kg)	Temperatura (°C)	Czas (min)	Poziom piekarnika	Uwagi
Biały chleb	1.0	180 - 190	45 - 60	2	1-2 bochenki, po 500 g każdy
Bułki	0.5	190 - 210	20 - 30	2 (2 i 4)	6-8 bułek na blasze do pieczenia
Chleb żytni	1.0	180 - 200	50 - 70	2	1-2 bochenki, po 500 g każdy
Focaccia	-	190 - 210	20 - 25	2	Na blasze do pieczenia ciasta

## 12. KONSERWACJA I CZYSZCZENIE



**OSTRZEŻENIE!**  
Patrz rozdział dotyczący bezpieczeństwa.

### 12.1 Uwagi dotyczące czyszczenia

- Przed urządzeniem należy myć miękką ściereczką zwilżoną ciepłą wodą z dodatkiem płynu do mycia naczyń.
- Do czyszczenia powierzchni metalowych należy używać delikatnego środka czyszczącego.
- Po każdym użyciu należy oczyścić wnętrze urządzenia. Nagromadzenie się tłuszczu lub resztek potraw może spowodować pożar. Ryzyko jest większe dla blachy do opiekania.
- Trudne do usunięcia zabrudzenia należy usuwać za pomocą specjalnego środka do czyszczenia piekarników.
- Po każdym użyciu akcesoriów należy wyczyścić je i pozostawić do wyschnięcia. Do czyszczenia należy użyć miękkiej ściereczki zwilżonej

ciepłą wodą z dodatkiem płynu do mycia naczyń.

- Akcesoriów nieprzywierających nie wolno czyścić agresywnymi środkami, ostrymi przedmiotami ani myć w zmywarce. Mogłyby one uszkodzić powłokę zapobiegającą przywieraniu.

### 12.2 Urządzenia wykonane ze stali nierdzewnej lub aluminium



Drzwi piekarnika należy czyścić wyłącznie za pomocą wilgotnej ściereczki lub gąbki. Osuszyć miękką ściereczką. Nie należy używać myjek stalowych, kwasów ani produktów ściernych, ponieważ mogą one uszkodzić powierzchnię piekarnika. Panel sterowania piekarnika należy czyścić stosując się do tych samych zaleceń.

## 12.3 Czyszczenie uszczelki drzwi

- Należy regularnie sprawdzać uszczelkę drzwi. Uszczelka drzwi jest założona wokół obramowania komory piekarnika. Nie wolno korzystać z urządzenia, jeśli uszczelka drzwi jest uszkodzona. Należy skontaktować się z autoryzowanym punktem serwisowym.
- Aby wyczyścić uszczelkę drzwi, należy zapoznać się z ogólnymi informacjami na temat czyszczenia.

## 12.4 Wyjmowanie przewodnic blach

Aby oczyścić piekarnik, należy wyjąć przewodnice blach.

- Odciągnąć przednią część przewodnic blach od bocznej ścianki.

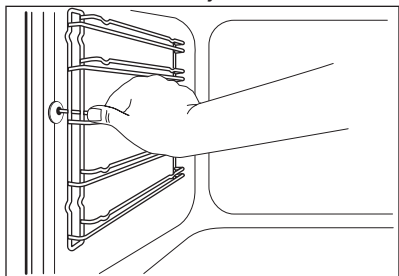

- Odciągnąć tylną część przewodnic blach od bocznej ścianki i wyjąć je.

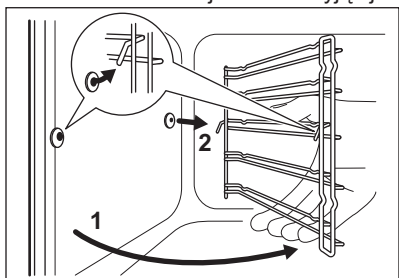

Zamontować przewodnice blach w odwrotnej kolejności.

**i** Kołki ustalające przewodnic teleskopowych muszą być skierowane do przodu.

## 12.5 Czyszczenie zbiornika wody

**!** **OSTRZEŻENIE!**  
Nie wlewać wody do zbiornika wody podczas procedury czyszczenia.

**i** Podczas procedury czyszczenia z otworu wlotowego pary może wyciec nieco wody do komory piekarnika. Umieścić ociekacz na poziomie piekarnika znajdującym się bezpośrednio pod otworem wlotowym pary, aby zapobiec ściekaniu wody na dno komory piekarnika.

Po pewnym czasie w piekarniku może dojść do nagromadzenia się kamienia. Aby zapobiec temu zjawisku, należy czyścić elementy piekarnika wytwarzające parę. Opróżnić zbiornik po każdym użyciu funkcji pieczenia parowego.

### Rodzaje wody

- Miękka woda z niewielką zawartością wapnia** – zaleca się używanie tego rodzaju wody, ponieważ pozwala to rzadziej czyścić urządzenie.
- Woda wodociągowa** – można jej używać, jeżeli domowa instalacja doprowadzająca wodę jest wyposażona w urządzenia oczyszczające lub zmiękczające wodę.
- Twarda woda o dużej zawartości wapnia** – nie ma żadnego wpływu na działanie urządzenia, ale trzeba je częściej czyścić.



**TABELA ZAWARTOŚCI WAPNIA OPRACOWANA PRZEZ WHO (Światowa Organizacja Zdrowia)**

Zawartość wapnia	Twardość wody		Klasyfikacja wody	Odkamienianie co
	(stopnie francuskie)	(stopnie niemieckie)		
0 - 60 mg/l	0 - 6	0 - 3	Miękka	75 cykli – 2,5 miesiąca
60 - 120 mg/l	6 - 12	3 - 7	Średnio twarda	50 cykli – 2 miesiące
120 - 180 mg/l	12 - 18	8 - 10	Twarda	40 cykli – 1,5 miesiąca
ponad 180 mg/l	ponad 18	ponad 10	Bardzo twarda	30 cykli – 1 miesiąc

1. Wlać do zbiornika 850 ml wody i dodać 50 ml kwasu cytrynowego (pięć łyżeczek). Wyłączyć piekarnik i odczekać około 60 minut.
2. Włączyć piekarnik i wybrać funkcję: Termoobieg + parowe. Ustawić temperaturę 230°C. Po upływie 25 minut wyłączyć piekarnik i odczekać 15 minut, aby ostygł.
3. Włączyć piekarnik i wybrać funkcję: Termoobieg + parowe. Ustawić temperaturę od 130°C do 230°C. Wyłączyć urządzenie po upływie 10 minut.

Odczekać, aż ostygnie i opróżnić zawartość zbiornika. Patrz „Opróżnianie zbiornika na wodę”.

4. Oplukać zbiornik na wodę i za pomocą szmatki usunąć z piekarnika pozostałości kamienia.
5. Umyć ręcznie rurkę odpływową w ciepłej wodzie z dodatkiem mydła. Aby uniknąć uszkodzenia elementów urządzenia, nie należy używać substancji zawierających kwas, preparatów w aerozolu ani podobnych środków czyszczących.

## 12.6 Czyszczenie drzwi piekarnika

Drzwi piekarnika składają się z czterech szyb. Drzwi piekarnika i wewnętrzne szyby można wyjąć do wyczyszczenia.



Jeśli nie zdemontuje się drzwi, mogą się one gwałtownie zamknąć podczas wyjmowania z nich szyby.



### UWAGA!

Nie używać urządzenia bez szyb.

1. Otworzyć całkowicie drzwi i zlokalizować zawias po prawej stronie drzwi.
2. Nacisnąć element mocujący, tak aby przesunął się do tyłu.

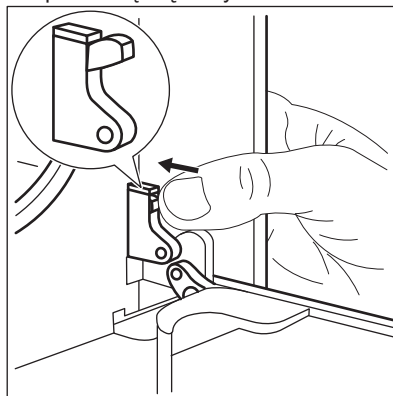

3. Przytrzymać naciśnięty element jedną ręką. Drugą ręką, za pomocą śrubokręta, unieść i obrócić dźwignię zawiasu po prawej stronie.

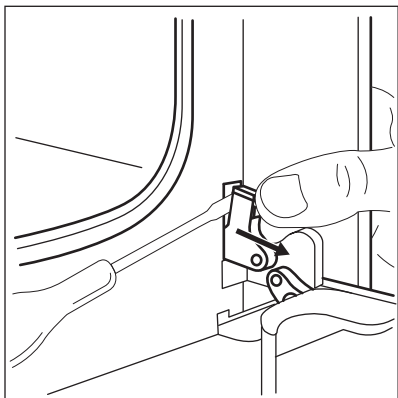

4. Zlokalizować zawias po lewej stronie drzwi.

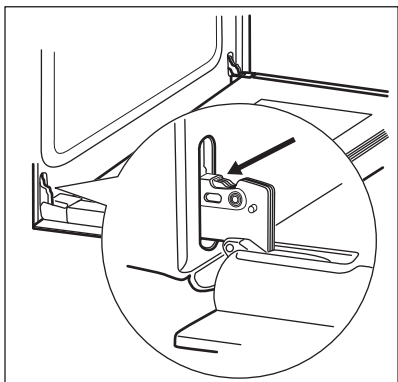

5. Podnieść i obrócić dźwignię przy lewym zawiasie.

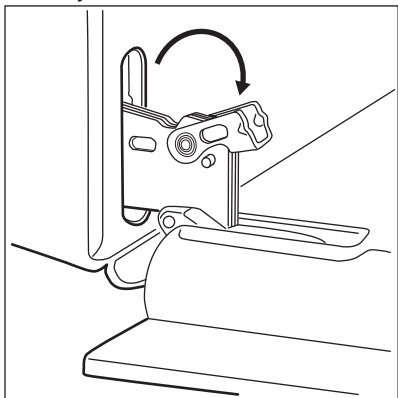

6. Przymknąć drzwi piekarnika do połowy, do pierwszej pozycji otwarcia. Następnie, pociągając

drzwi do siebie, wyjąć je z mocowania.

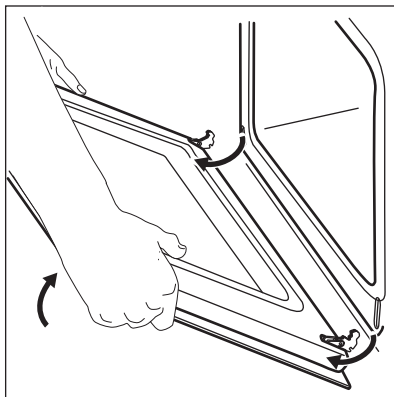

7. Umieścić drzwi na stabilnej powierzchni przykrytej miękką szmatką.

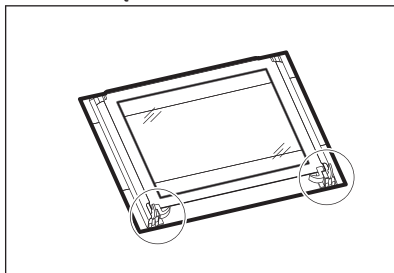

8. Zwolnić blokadę, aby wyjąć szyby.

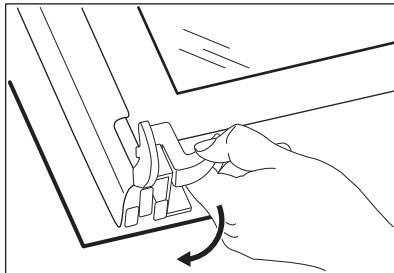

9. Obrócić oba elementy mocujące o 90° i wyjąć je z mocowań.

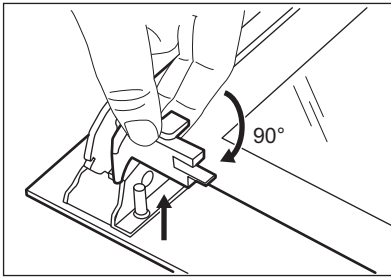

10. Ostrożnie podnieść i po kolei wyjąć szyby. Zacząć od górnej szyby.

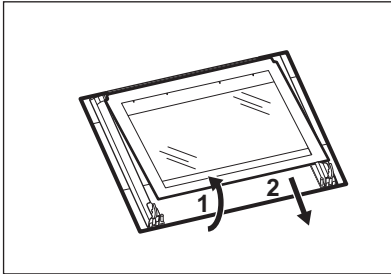

11. Umyć szyby wodą z dodatkiem mydła. Ostrożnie wytrzeć szyby do sucha.

Po umyciu zamontować szyby oraz drzwi piekarnika. Wykonać powyższe czynności w odwrotnej kolejności.

Należy upewnić się, że szyby (A, B i C) zostały włożone w odpowiedniej kolejności. Na pierwszej szybie (A) znajduje się ozdobne obramowanie. Nadruk na szybie powinien być skierowany ku wewnętrznej stronie drzwi. Należy upewnić się, czy po zamontowaniu szyby powierzchnia jej obramowania (A) w miejscu nadruku nie jest szorstka w dotyku.

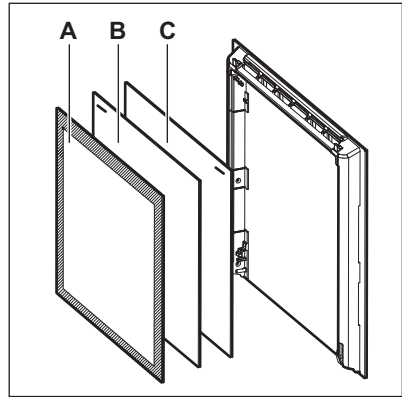

Upewnić się, że środkowa szyba jest prawidłowo umieszczona w mocowaniu.

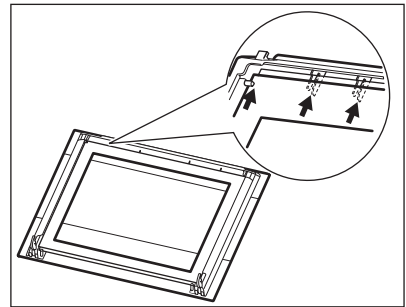

## 12.7 Wymiana oświetlenia

Położyć szmatkę na spodzie komory urządzenia. Zabezpieczy ona klosz oświetlenia i komorę urządzenia przed uszkodzeniem.



### **OSTRZEŻENIE!**

Ryzyko porażenia prądem!  
Przed wymianą oświetlenia należy odłączyć bezpiecznik. Oświetlenie i klosz oświetlenia mogą być gorące.



### **UWAGA!**

Aby uniknąć zabrudzenia żarówki halogenowej tłuszczem, należy chwycić ją przez szmatkę.

1. Wyłączyć urządzenie.

2. Wykręcić bezpieczniki ze skrzynki bezpieczników lub wyłączyć wyłącznik obwodu.

### Tyłne oświetlenie

1. Obrócić szklany klosz w kierunku przeciwnym do ruchu wskazówek zegara, aby go zdjąć.

2. Wyczyścić szklany klosz.
3. Wymienić żarówkę na nową, odpowiednią do piekarnika i odporną na działanie wysokiej temperatury (do 300°C).
4. Zamontować klosz.

## 13. ROZWIĄZYWANIE PROBLEMÓW



### OSTRZEŻENIE!

Patrz rozdział dotyczący bezpieczeństwa.

### 13.1 Co zrobić, gdy...

Problem	Prawdopodobna przyczyna	Środek zaradczy
Nie można uruchomić piekarnika ani nim sterować.	Piekarnika nie podłączono do zasilania lub podłączono nieprawidłowo.	Sprawdzić, czy piekarnik prawidłowo podłączono do zasilania (patrz schemat połączeń, jeśli jest dostępny).
Piekarnik nie nagrzewa się.	Piekarnik jest wyłączony.	Włączyć piekarnik.
Piekarnik nie nagrzewa się.	Nie jest ustawiony aktualny czas.	Ustawić aktualny czas.
Piekarnik nie nagrzewa się.	Nie wprowadzono wymaganych ustawień.	Upewnić się, że wprowadzono prawidłowe ustawienia.
Piekarnik nie nagrzewa się.	Uruchomiona jest funkcja samoczynnego wyłączenia.	Patrz rozdział „Samoczynne wyłączenie”.
Piekarnik nie nagrzewa się.	Blokada uruchomienia jest włączona.	Patrz „Użycie funkcji Blokada uruchomienia”.
Piekarnik nie nagrzewa się.	Drzwi nie zamknięto prawidłowo.	Domknąć drzwi.
Piekarnik nie nagrzewa się.	Zadziałał bezpiecznik.	Sprawdzić, czy przyczyną nieprawidłowego działania jest bezpiecznik. Jeżeli nadal będzie dochodzić do wyzwalania bezpiecznika, należy skontaktować się z wykwalifikowanym elektrykiem.

Problem	Prawdopodobna przyczyna	Środek zaradczy
Nie działa oświetlenie.	Przepaliła się żarówka.	Wymienić żarówkę.
W piekarniku pozostała woda.	Do zbiornika wiano zbyt dużo wody.	Wyłączyć piekarnik i usunąć wodę za pomocą ściereczki lub gąbki.
Funkcja pieczenia parowego nie działa.	W zbiorniku nie ma wody.	Napełnić zbiornik na wodę.
Funkcja pieczenia parowego nie działa.	Kamień zatyka otwór.	Sprawdzić otwór wlotowy pary. Usunąć kamień.
Opróżnianie zbiornika wody zajmuje więcej niż trzy minuty lub woda wycieka z otworu wlotowego pary.	W piekarniku osadził się kamień.	Wyczyścić zbiornik wody. Patrz „Czyszczenie zbiornika wody”.
Na wyświetlaczu pojawia się kod błędu niewymieniony w tej tabeli.	Usterka układu elektrycznego.	<ul style="list-style-type: none"> <li>Wyłączyć piekarnik za pomocą bezpiecznika lub wyłącznika bezpieczeństwa w szafce z bezpiecznikami, a następnie ponownie włączyć.</li> <li>Jeżeli na wyświetlaczu nadal wyświetla się kod błędu, należy skontaktować się z serwisem.</li> </ul>
Na potrawach i w komorze piekarnika osiadają para i skropliny.	Potrawa pozostawała zbyt długo w piekarniku.	Nie należy pozostawiać potraw w piekarniku na dłużej niż 15-20 minut po zakończeniu procesu pieczenia.
Urządzenie jest włączone, ale nie nagrzewa się. Nie działa wentylator. Na wyświetlaczu widoczne jest wskazanie "Demo".	Włączony jest tryb demonstracyjny.	Patrz część „Ustawienia podstawowe” w rozdziale „Codzienna eksploatacja”.

## 13.2 Dane naprawy

Jeżeli rozwiązanie problemu we własnym zakresie nie jest możliwe, należy skontaktować się ze sprzedawcą lub autoryzowanym punktem serwisowym.

Dane niezbędne dla serwisu znajdują się na tabliczce znamionowej. Tabliczka

znamionowa znajduje się na przednim obramowaniu komory urządzenia. Nie usuwać tabliczki znamionowej z komory urządzenia.

**Zalecamy wpisanie danych w tym miejscu:**

Model (MOD.) .....

Numer produktu (PNC) .....

Numer seryjny (S.N.) .....

**14. INSTALACJA****OSTRZEŻENIE!**

Patrz rozdział dotyczący bezpieczeństwa.

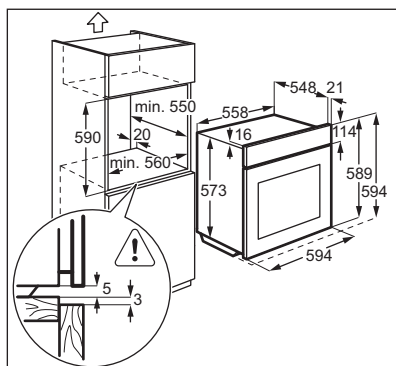
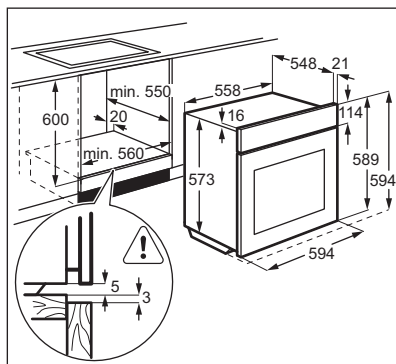
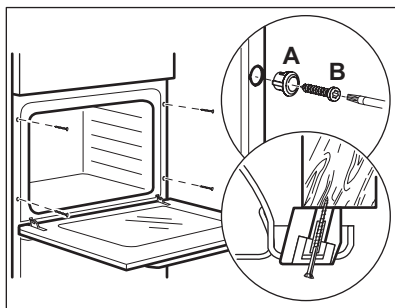
**14.1 Zabudowa urządzenia****14.2 Mocowanie urządzenia do szafki****14.3 Instalacja elektryczna**

Producent nie ponosi odpowiedzialności za nieprzestrzeganie zaleceń dotyczących bezpieczeństwa, które zawarto w rozdziałach poświęconych bezpieczeństwu.

Urządzenie wyposażono w przewód zasilający oraz wtyczkę.

**14.4 Przewody**

Rodzaje przewodów przeznaczonych do montażu lub wymiany:

H07 RN-F, H05 RN-F, H05 RRF, H05 VV-F, H05 V2V2-F (T90), H05 BB-F

Dobór przekroju przewodu należy przeprowadzić na podstawie mocy całkowitej podanej na tabliczce znamionowej. Można również skorzystać z informacji zawartych w tabeli:

Moc całkowita (W)	Przekrój przewodu (mm <sup>2</sup> )
maksymalnie 1380	3 x 0.75
maksymalnie 2300	3 x 1

Moc całkowita (W)	Przekrój przewodu (mm <sup>2</sup> )
maksymalnie 3680	3 x 1.5

Przewód ochronny (żółto-zielony) musi być o 2 cm dłuższy od przewodu fazowego i neutralnego (niebieski i brązowy).

## 15. EFEKTYWNOŚĆ ENERGETYCZNA

### 15.1 Etykieta produktu i informacje zgodnie z normą UE 65-66/2014

Nazwa dostawcy	Electrolux
Oznaczenie modelu	EOB6850BOX
Wskaźnik efektywności energetycznej	81.2
Klasa efektywności energetycznej	A+
Zużycie energii przy standardowym obciążeniu w trybie tradycyjnym	0.93 kWh/cykl
Zużycie energii przy standardowym obciążeniu w trybie z termoobiegiem	0.69 kWh/cykl
Liczba komór	1
Źródło ciepła	Prąd elektryczny
Pojemność	72 l
Typ piekarnika	Piekarnik do zabudowy
Masa	41.2 kg

EN 60350-1 – Elektryczny sprzęt do gotowania do użytku domowego – Część 1: Elektryczne kuchnie, piekarniki, piekarniki parowe i opiekacze – Metody badań cech funkcjonalnych.

### 15.2 Oszczędzanie energii

Urządzenie wyposażono w funkcje umożliwiające oszczędzanie energii podczas codziennego pieczenia.

#### Ogólne porady

Należy sprawdzić, czy podczas pracy urządzenia drzwi piekarnika są prawidłowo zamknięte. Drzwi powinny być dokładnie zamknięte podczas pieczenia.

Korzystanie z metalowych naczyń pozwala oszczędzać energię.

Jeśli to możliwe, nie należy wstępnie nagrzewać piekarnika przez umieszczeniem w nim potrawy.

Podczas pieczenia trwającego ponad 30 minut należy zmniejszyć temperaturę na ostatnie 3-10 minut pieczenia (odpowiednio do czasu pieczenia). Ciepło resztkowe zgromadzone w piekarniku umożliwi dokończenie pieczenia.

Używać ciepła resztkowego do podgrzewania innych potraw.

### **Pieczenie z wykorzystaniem funkcji termoobiegu**

Jeśli to możliwe, w celu oszczędzania energii należy korzystać z funkcji termoobiegu.

### **Ciepło resztkowe**

W przypadku niektórych funkcji piekarnika jeśli wybrany jest program z wyborem czasu (Czas lub Koniec), a czas pieczenia jest dłuższy niż 30 minut, grzałki są wyłączone automatycznie po upływie 90% ustawionego czasu. Wentylator i oświetlenie nadal pracują.

### **Pieczenie z wyłączonym oświetleniem**

Należy wyłączać oświetlenie podczas pieczenia i włączać je tylko w razie potrzeby.

### **Podtrzymywanie temperatury potraw**

Aby wykorzystać ciepło resztkowe do podtrzymania temperatury potraw, należy

wybrać najniższe ustawienie temperatury. Na wyświetlaczu pokazywana jest temperatura ciepła resztkowego.

### **Funkcje Eko**

Patrz „Funkcje pieczenia”.

W czasie korzystania z funkcji EKO oświetlenie jest domyślnie wyłączone. Oświetlenie można ponownie włączyć, ale wpłynie to niekorzystnie na oszczędność energii.

### **Termoobieg + para**

Podczas korzystania z funkcji Termoobieg + para oświetlenie wyłącza się po 30 sekundach. Oświetlenie można ponownie włączyć, ale wpłynie to niekorzystnie na oszczędność energii.

## **16. OCHRONA ŚRODOWISKA**

Materiały oznaczone symbolem  należy poddać utylizacji. Opakowanie urządzenia włożyć do odpowiedniego pojemnika w celu przeprowadzenia recyklingu. Należy zadbać o ponowne przetwarzanie odpadów urządzeń elektrycznych i elektronicznych, aby chronić środowisko naturalne oraz

ludzkie zdrowie. Nie wolno wyrzucać urządzeń oznaczonych symbolem  razem z odpadami domowymi. Należy zwrócić produkt do miejscowego punktu ponownego przetwarzania lub skontaktować się z odpowiednimi władzami miejskimi.









[www.electrolux.com/shop](http://www.electrolux.com/shop)



867323186-A-092016

